

# VERNAL

Ergonomic Chair Series Y

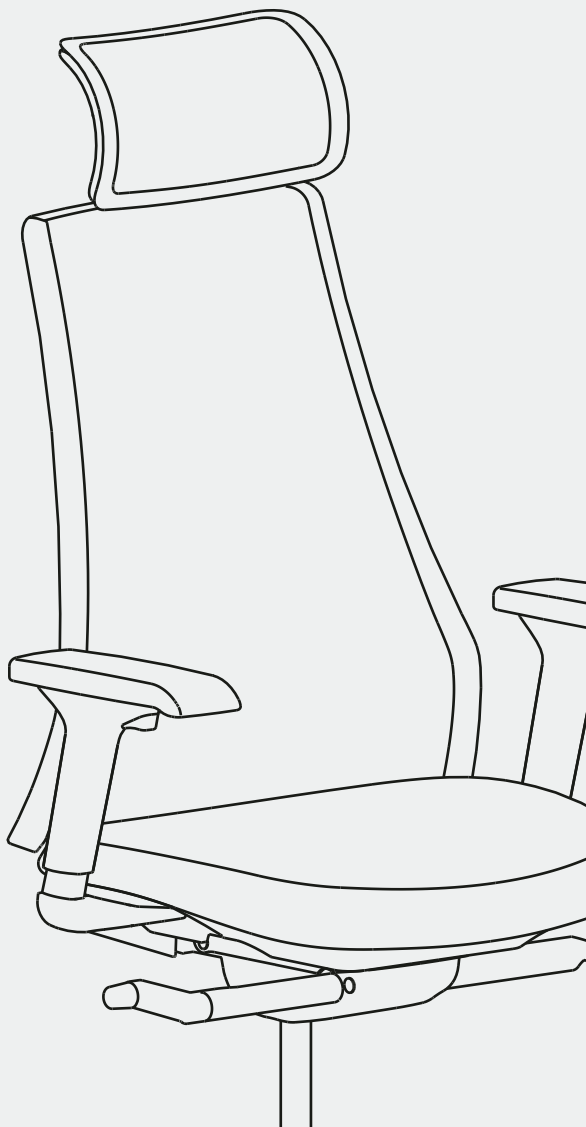

# English

## Caution

1. Only 1 person can sit on the product at a time.
2. Some screws may be pre-assembled. If pre-assembled, ignore the assembly instructions.
3. Do not use this chair as a footstool/ladder.
4. Do not sit anywhere on the chair except the seat.
5. Make sure all bolts, screws and knobs are tightened, otherwise do not use the chair.
6. If any part is missing, broken, damaged or worn, please stop using this product until the repair is completed.
7. To ensure the safety of the seat back, it is difficult to turn the screws connected between the seat back and the bottom plate.
8. Failure to follow these warnings may result in serious injury.

# Deutsch

## Vorsicht

1. Auf diesem Produkt kann immer nur eine Person sitzen.
2. Einige Schrauben können vormontiert sein. Falls vormontiert, ignorieren Sie bitte die Montageanleitung.
3. Verwenden Sie diesen Stuhl niemals als Tritthocker oder Leiter.
4. Setzen Sie sich nicht in einer anderen Position als der Sitzposition auf den Stuhl.
5. Stellen Sie sicher, dass alle Bolzen, Schrauben und Knöpfe fest angezogen sind. Andernfalls dürfen Sie den Stuhl nicht benutzen.
6. Sollte irgendein Teil fehlen, gebrochen, beschädigt oder abgenutzt sein, verwenden Sie das Produkt nicht mehr, bis es repariert ist.
7. Um die Sicherheit der Rückenlehne des Stuhls zu gewährleisten, sind die Schrauben, die die Rückenlehne mit dem Gestell verbinden, schwer anzuziehen.
8. Die Nichtbeachtung dieser Warnhinweise kann zu schweren Verletzungen führen.

# Ergonomic Chair Series Y

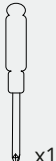
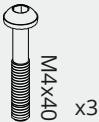
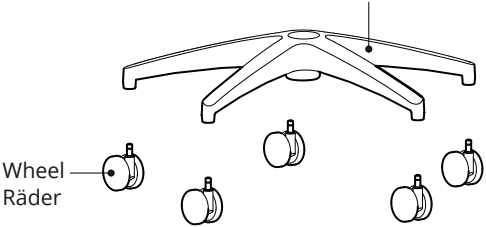
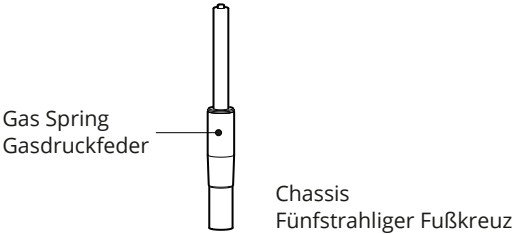
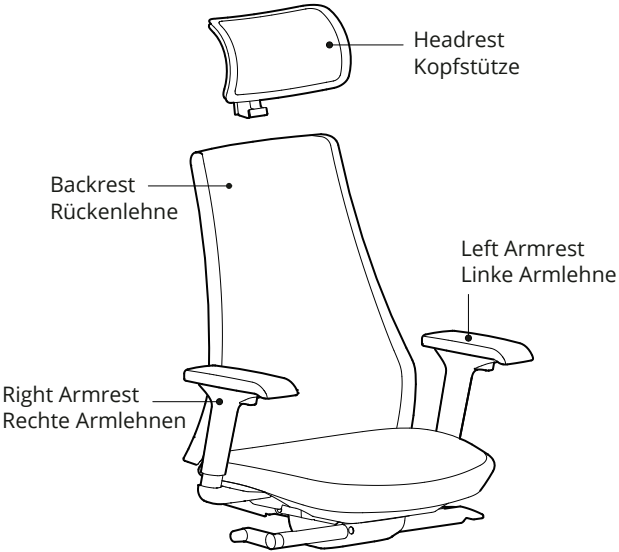

**1**

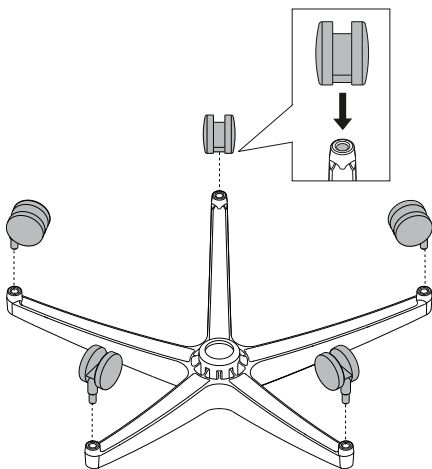

**2**

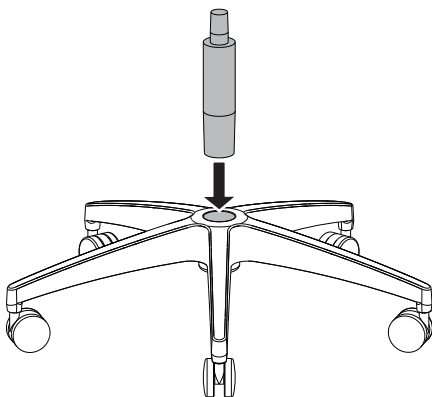

**3**

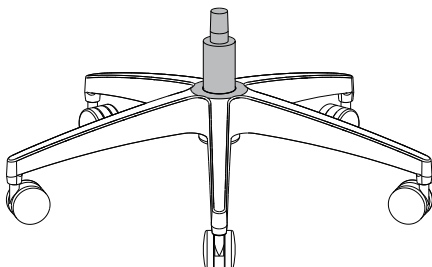

4

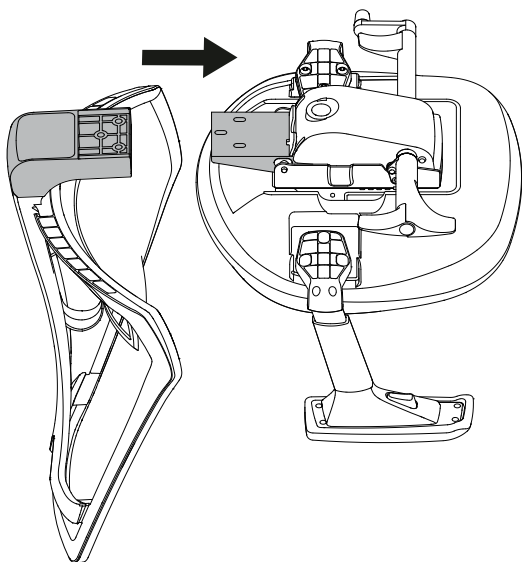

5

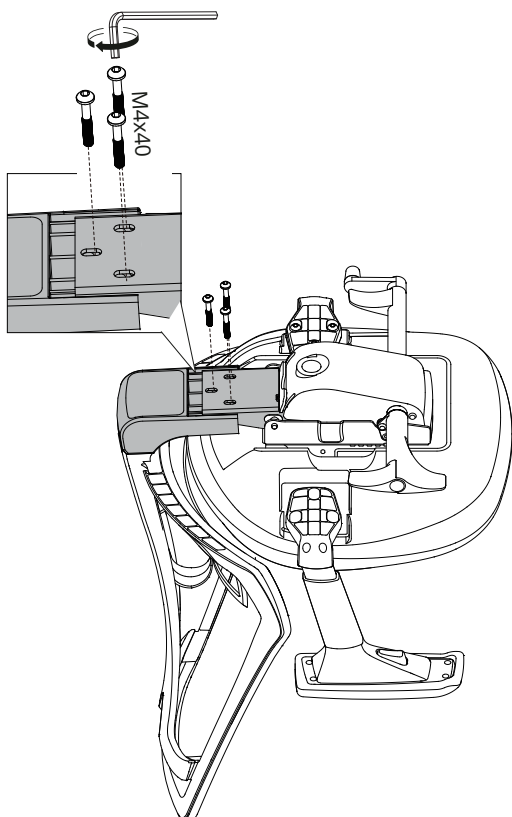

6

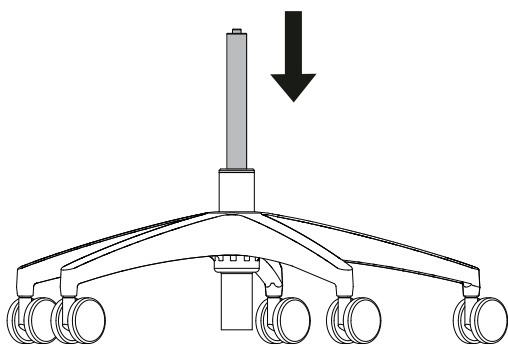
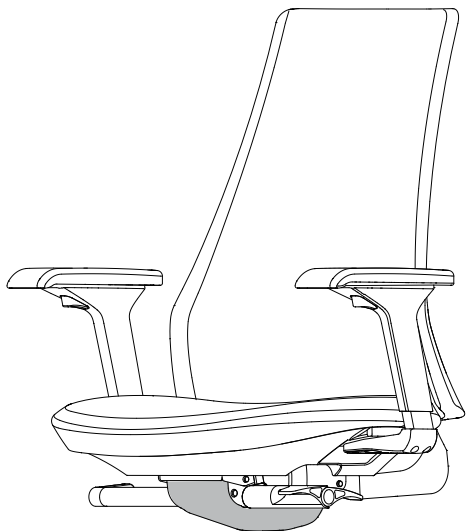

7

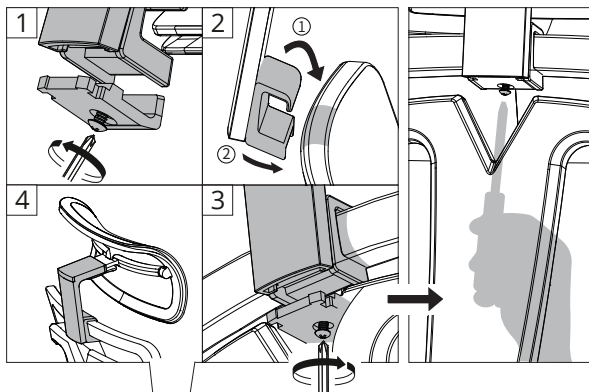

# Controlling Elements (English)

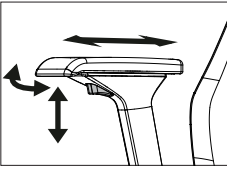

## Armrest Height Adjust

After grabbing the armrest, press the button to unlock the height, you can lift or press the armrest to the height you require, then release the button. In addition to lifting and lowering, the armrest can also be conducted by 4D adjustment for internal and external translation, backward and forward movement, and angle rotation to meet users' diverse needs of arms' support.

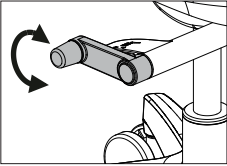

## Tilt Tension Adjust

The seat back tilt tension adjustment is used to adjust the resistance you are against when you're leaning back in the chair. Such adjustment can help you keep comfortable. Turn the rocking handle (crank) forward to increase the tilt tension of the seat back and backward to decrease it.

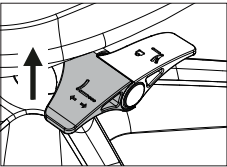

## Seat Slide Backward and Forward (50mm)

When sitting on the seat, fix the castors with both feet to prevent the chair from sliding back and forth. Then, pulling up the control lever with the left hand, using the power of the hip to slide the seat forward according to your height and the requirements of seat depth to adjust the distance between the seat and the seat back.

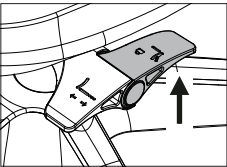

## Tilt Lock and Unlock With 4 Position

When the control lever is lifted up, the seat back is unlocked and can be tilted freely. When the seat back is tilted back to the required angle, press the control lever backward and the seat back is locked; To unlock the seat back, you shall lift the control lever and press the seat back with your back force to unlock. The seat back tilt has four angles that can be locked.

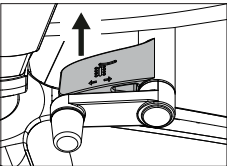

## Height Adjust

When you sit on the seat and are lifting up the control lever, the seat will decrease with the pressure change of the gas spring subject to your weight; When the seat is raised, slightly moving your hip from the seat surface, and raising the control lever with your right hand, the seat will naturally rise.

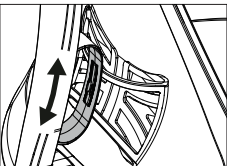

## Seat Back With butterfly lumbar support

It can be adjusted up and down to better fit the user's body curve and provide waist support.



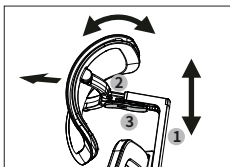

- 1 Headrest guide**
- 2 Headrest bracket**
- 3 Headrest backward and forward controlling key**

a: Holding the headrest guide 1, you can adjust the height of the headrest to meet your height requirement.

b: Pushing the headrest bracket 2 forward, you can adjust the forward position of the headrest. Catching the backward and forward controlling key 3, you can put back the position of the headrest to meet your body's sitting posture.

c: The headrest bracket 2 and the headrest box can be rotated to fit your neck angle so that it can provide comfortable backward tilting support.

# Steuerelement (Deutsch)

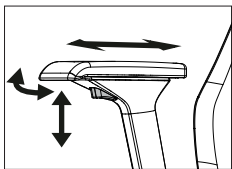

## Höhenverstellung der Armlehne

Zum Entriegeln der Höhe halten Sie die Armlehne fest und drücken die Taste. Die Armlehne kann auf die gewünschte Höhe angehoben oder heruntergedrückt werden, dann wird die Taste losgelassen. Die Armlehne kann nicht nur angehoben und abgesenkt, sondern auch in 4D mit interner und externer Verschiebung, Vorwärts- und Rückwärtsbewegung und Winkeldrehung eingestellt werden, um den unterschiedlichen Bedürfnissen des Benutzers nach Armunterstützung gerecht zu werden.

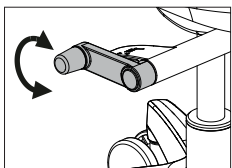

## Schubeinstellung der Rückenlehne mit Handkurbel

Die Schubeinstellung für die Neigung der Rückenlehne dient zur Einstellung des Widerstands, wenn Sie sich im Stuhl zurücklehnen. Die Einstellung des Schubs hilft Ihnen, den Sitz bequem zu halten. Drehen Sie die Handkurbel (Kurbel) nach vorne, um den Schub der Rückenlehne zu erhöhen, und nach hinten, um ihn zu verringern.

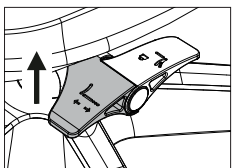

## Sitzverschiebung nach hinten und vorne (50 mm)

Während Sie auf dem Stuhl sitzen, halten Sie mit Ihren Füßen die Laufrollen fest, damit der Stuhl nicht hin und her rutscht, und ziehen Sie den Hebel mit der linken Hand nach oben, um den Stuhl mit der Kraft der Hüfte nach vorne zu schieben. Der Abstand zwischen der Sitzfläche und der Rückenlehne des Stuhls wird entsprechend der gewünschten Sitztiefe und Körpergröße des Benutzers eingestellt.

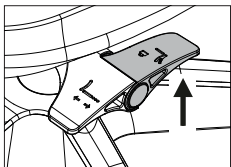

## Kipp Sperre und Entriegelung in 4 Positionen

Wenn der Hebel angehoben ist, ist die Rückenlehne entriegelt und kann frei gekippt werden. Wenn die Rückenlehne in den gewünschten Winkel gekippt ist, drücken Sie den Hebel nach hinten, woraufhin die Rückenlehne verriegelt wird. Um die Rückenlehne zu entriegeln, heben Sie den Hebel an und drücken die Rückenlehne mit der Kraft Ihres Rückens nach hinten. Die Neigung der Rückenlehne kann in vier Winkeln verriegelt werden.

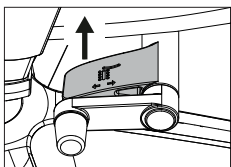

## Höhenverstellung der Sitzfläche

Wenn der Benutzer auf dem Stuhl sitzt und den Hebel nach oben hebt, wird der Stuhl durch die Druckveränderung des Luftfederbalkens aufgrund des Gewichts des Benutzers abgesenkt. Zum Anheben des Stuhls ist die Hüfte etwas von der Sitzfläche entfernt und der Stuhl hebt sich von selbst, wenn der Hebel mit der rechten Hand nach oben gehoben wird.

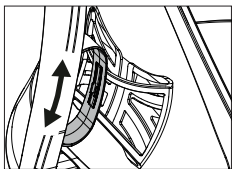

## Rücklehne Mit Lendenwirbelstütze in Schmetterlingsform

Die Rücklehne kann nach oben bzw. unten verstellt werden, um sich besser an die Körperkonturen des Benutzers anzupassen und die Lendenwirbelsäule zu stützen.

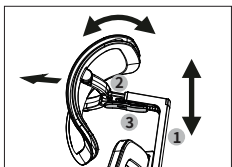

- 1 Überzug der Kopfstützenanhebung
- 2 Kopfstützenhalterung
- 3 Steuertaste der Kopfstütze vorne und hinten

a: Halten Sie den Überzug der Kopfstützenanhebung 1 fest, um die Höhe der Kopfstütze an Ihre Bedürfnisse anzupassen.

b. Schieben Sie die Kopfstützenhalterung 2 nach vorne, um die Kopfstütze nach vorne zu verstellen; und drücken Sie die Steuertaste der Kopfstütze vorne und hinten 3, um die Kopfstütze so weit zurückzuziehen, dass sie der Sitzposition des Körpers entspricht.

c. Die Kopfstützenhalterung 2 und der Kopfstützenrahmen können so gedreht werden, dass sie sich dem Nackenwinkel anpassen und eine bequeme Liegestütze bieten.

**VERNAL**