

基本尺寸	长、宽
公差值	+1/-2

# ASSEMBLY INSTRUCTIONS

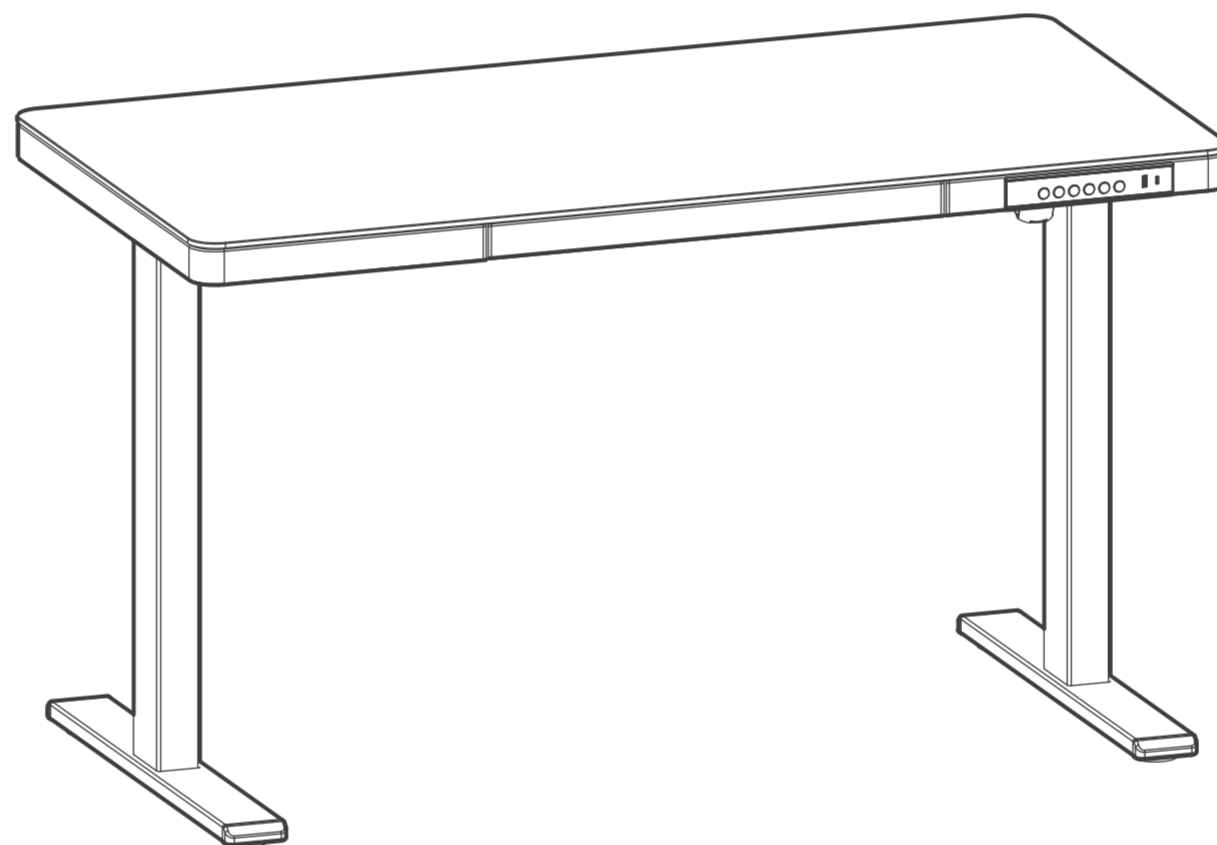

V4

## 技术要求:

1. 成型外尺寸: 210\*285mm;
2. 材质: 80g双胶纸;
3. 印刷工艺: 胶印;
4. 表面处理: 无;
5. 成型工艺: 骑马钉;
6. 输出网线: 200 lpi;
7. 原材料及后处理工艺均需满足RoHS环保要求。

图号	P631-说明书 (ZDC-ALL-IN-ONE玻璃桌)		ERP号		
设计	马浩/Apple	日期:	版本	V4	第一视角投影法
校对		日期:	单位	MM	
审核		日期:	比例	N/A	
批准		日期:	重量Kg		
变更单号	版本	变更内容	日期	共24页/第1页	
	V4	更新手控器 手控器译文部分全部更新	241104	悦孚斯科技 YOUNIVERSE	
	V3	步骤2补充丝杆详细安装说明	240919		
ECN202407003	V2	B号螺丝从M6*12改为M6*16	240731		

# ASSEMBLY INSTRUCTIONS

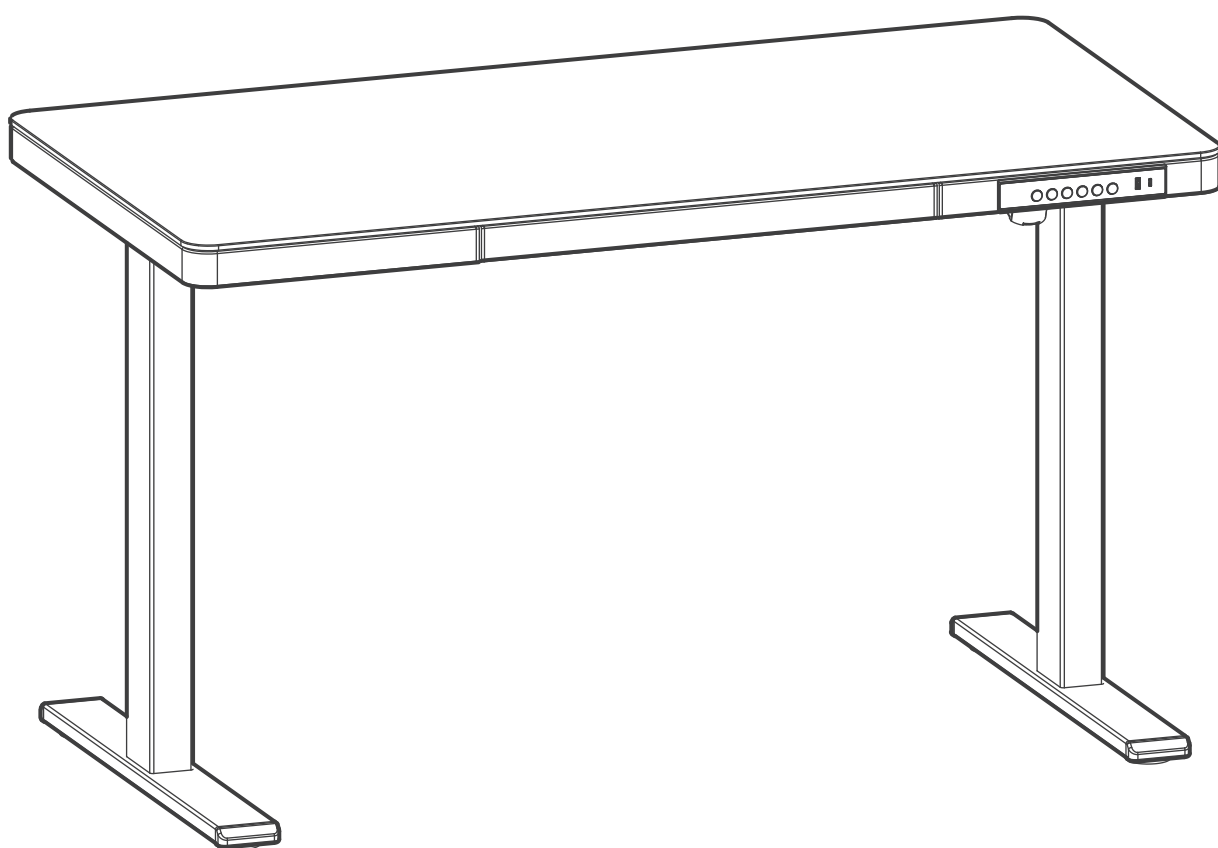

## English

### Caution

- Keep children and animals away from the desk during use. Ensure the desktop is not touching any walls.
- Remove obstacles taller than 20"/51 cm from underneath the desk.
- Operate only in a working environment temperature of 32°F-104°F/0°C-40°C.
- Keep product away from corrosive gases, liquids and dusty objects.
- Keep hands, feet and other body parts in a safe position during operation. Anti-collision is not automatically enabled during all resets.
- Please read the following instructions carefully before using the height-adjustable desk.
- The company does not bear any warranty or liability for damage and human injury caused by any abnormal or un-intended operation of the equipment.
- It is necessary to perform a manual reset after the initial installation or power cycling the equipment.

## Español

### Precaución

- Mantenga a los niños y animales alejados del escritorio durante su uso. Asegúrese de que el escritorio no toca ninguna pared.
- Retire aquellos obstáculos con una altura superior a 20"/51 cm de debajo del escritorio.
- Opérela únicamente en una temperatura del entorno de trabajo de 32°F-104°F/0°C-40°C.
- Mantenga el producto alejado de gases corrosivos, líquidos y objetos con polvo.
- Mantenga las manos, pies y otras partes del cuerpo en una posición segura durante el funcionamiento. No se habilita la anticollisión de forma automática tras los reinicios.
- La empresa no ofrece ninguna garantía no asume ninguna responsabilidad por cualquier daño o lesión humana provocada por un funcionamiento anormal o no previsto del equipo.
- Es necesario realizar un reinicio manual tras la instalación inicial o el ciclo de encendido.

## Italiano

### Attenzione

- Tenere i bambini e gli animali lontani dalla scrivania durante l'uso. Assicurarsi che il piano non tocchi alcuna parete.
- Rimuovere gli ostacoli più alti di 20"/51 cm da sotto la scrivania.
- Operare solo in un ambiente di lavoro con una temperatura di 32°F-104°F/0°C-40°C.
- Tenere il prodotto lontano da gas e liquidi corrosivi e oggetti polverosi.
- Tenere mani, piedi e altre parti del corpo in posizione di sicurezza durante il funzionamento. L'anti-collisione non è automaticamente attivata dopo il ripristino.
- La società non si assume alcuna garanzia o responsabilità per danni e lesioni umane causati da un funzionamento anomalo o non previsto dell'apparecchiatura.
- È necessario eseguire un ripristino manuale dopo l'installazione iniziale o il ciclo di alimentazione.

## Deutsch

### Vorsicht



- Halten Sie Kinder und Tiere während der Benutzung vom Tisch fern. Achten Sie darauf, dass die Tischplatte keine Wände berührt.
- Entfernen Sie Hindernisse, die höher als 20"/51 cm Zoll sind, von der Unterseite des Tisches.
- Betreiben Sie das Gerät nur in einer Arbeitsumgebung mit einer Temperatur von 32°F-104°F/0°C-40°C.
- Halten Sie das Produkt von ätzenden Gasen, Flüssigkeiten und staubigen Gegenständen fern.
- Halten Sie Hände, Füße und andere Körperteile während des Betriebs in einer sicheren Position. Der Antikollisionsschutz wird nach den Zurücksetzen nicht automatisch aktiviert.
- Das Unternehmen übernimmt keine Garantie oder Haftung für Schäden und Verletzungen, die durch einen abnormalen oder unbeabsichtigten Betrieb des Geräts verursacht werden.
- Nach der Erstinstallation oder dem Ersteinschalten der Stromversorgung muss eine manuelle Rückstellung vorgenommen werden.

## Français

### Attention

- Pendant l'utilisation, gardez les enfants et les animaux à l'écart du bureau. Veillez à ce que le bureau ne touche aucun mur.
- Éliminez les obstacles de plus de 20"/51 cm pouces de hauteur sous le bureau.
- N'utilisez le produit que dans un environnement de travail dont la température est comprise entre 32°F-104°F/0°C-40°C.
- Éloignez le produit de toute source de gaz corrosifs, de liquides et d'objets poussiéreux.
- Gardez les mains, les pieds et les autres parties du corps dans une position sûre lorsque vous utilisez l'appareil. L'anticollision n'est pas automatiquement activée après les réinitialisations.
- Aucune garantie ou responsabilité n'est assumée par la société pour les dommages et les blessures humaines causés par un fonctionnement anormal ou non intentionnel de l'équipement.
- Une réinitialisation manuelle est indispensable après l'installation initiale ou un cycle d'alimentation.

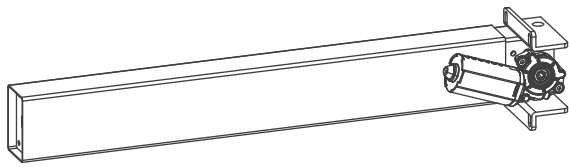

1 x1



2 x1

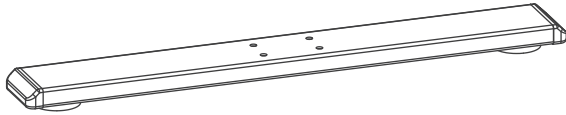

3 x2

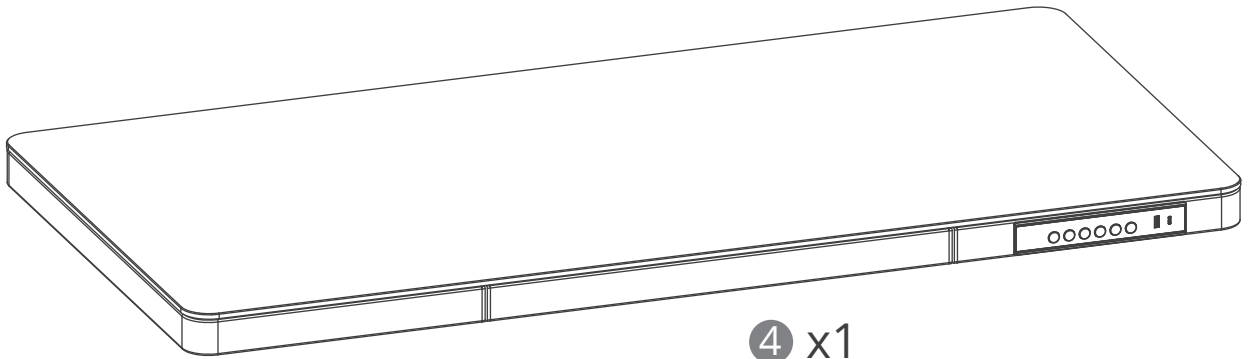

4 x1

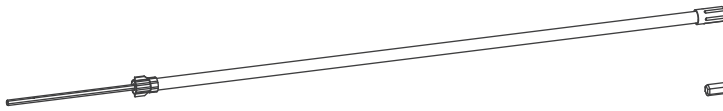

5 x1



6 x1

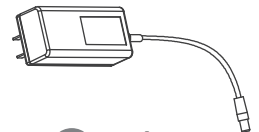

7 x1

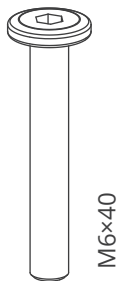

M6x40

A x8



M6x16

B x8

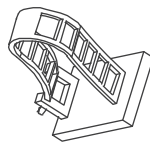

C x4

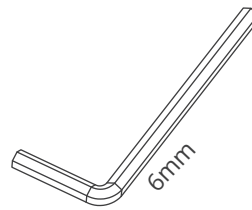

6mm

D x1

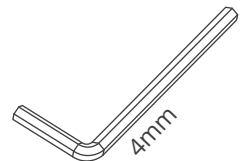

4mm

E x1

# 1

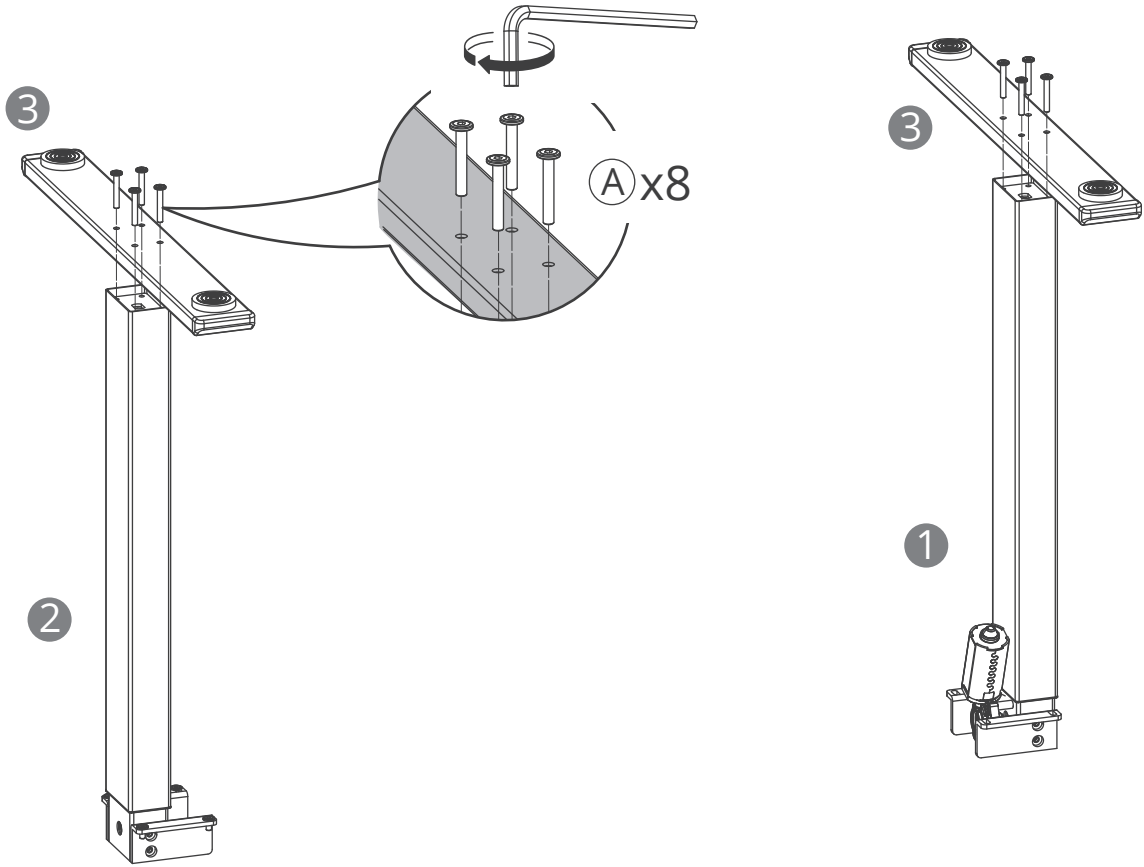

# 2

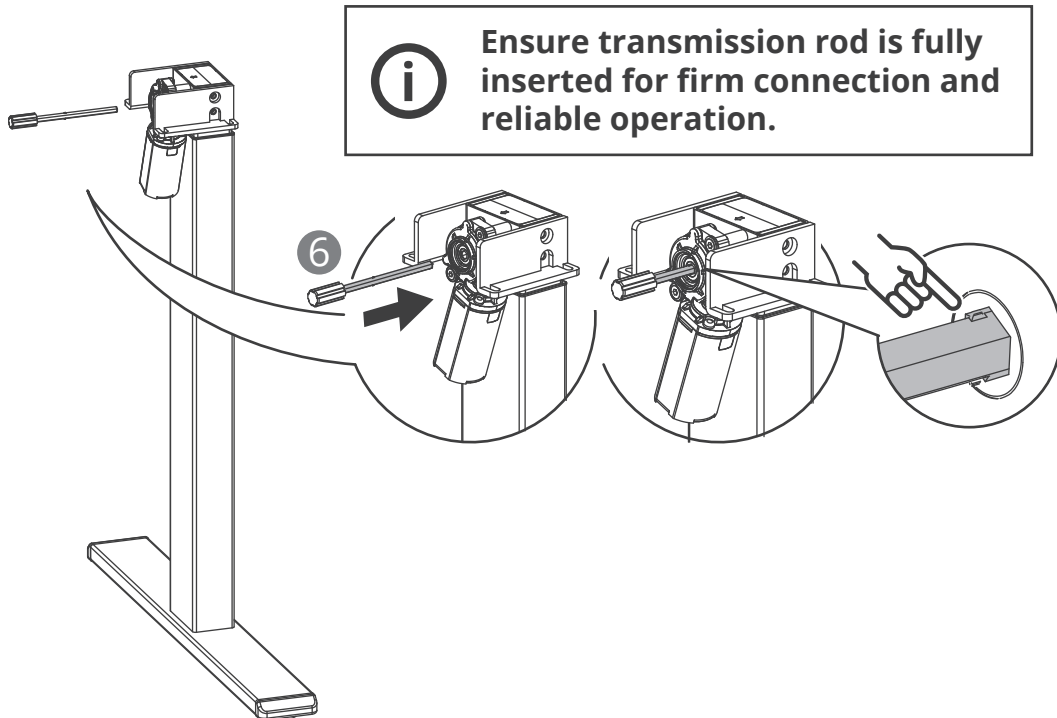

3

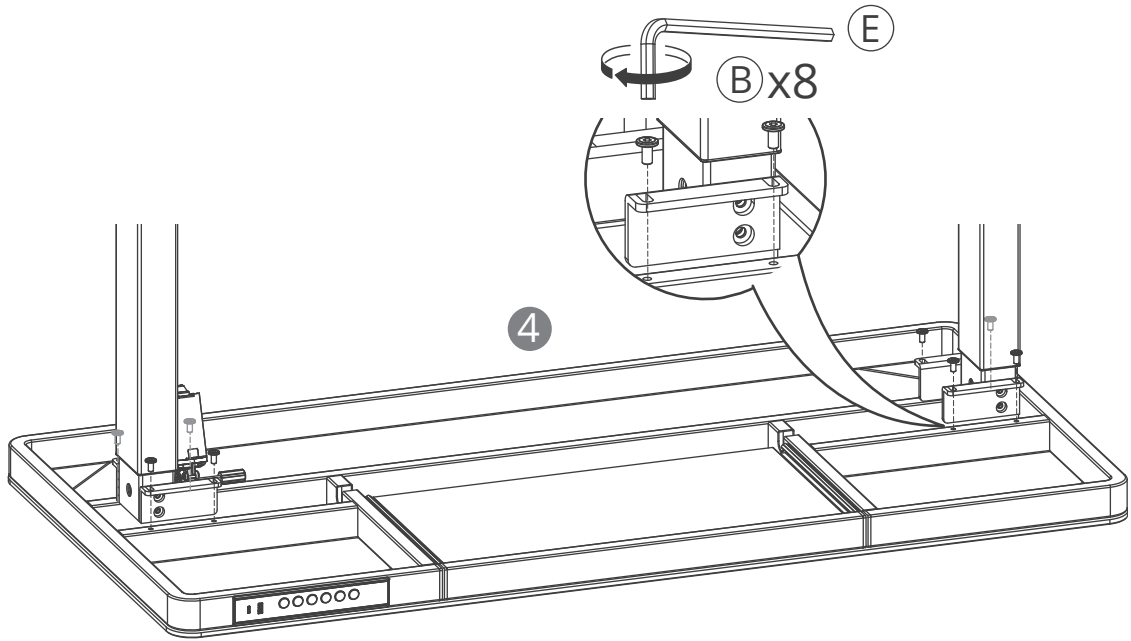

4

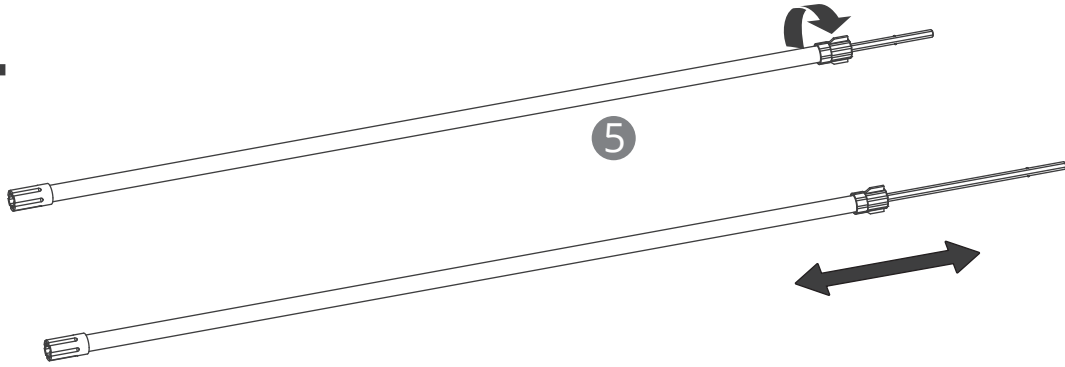

5

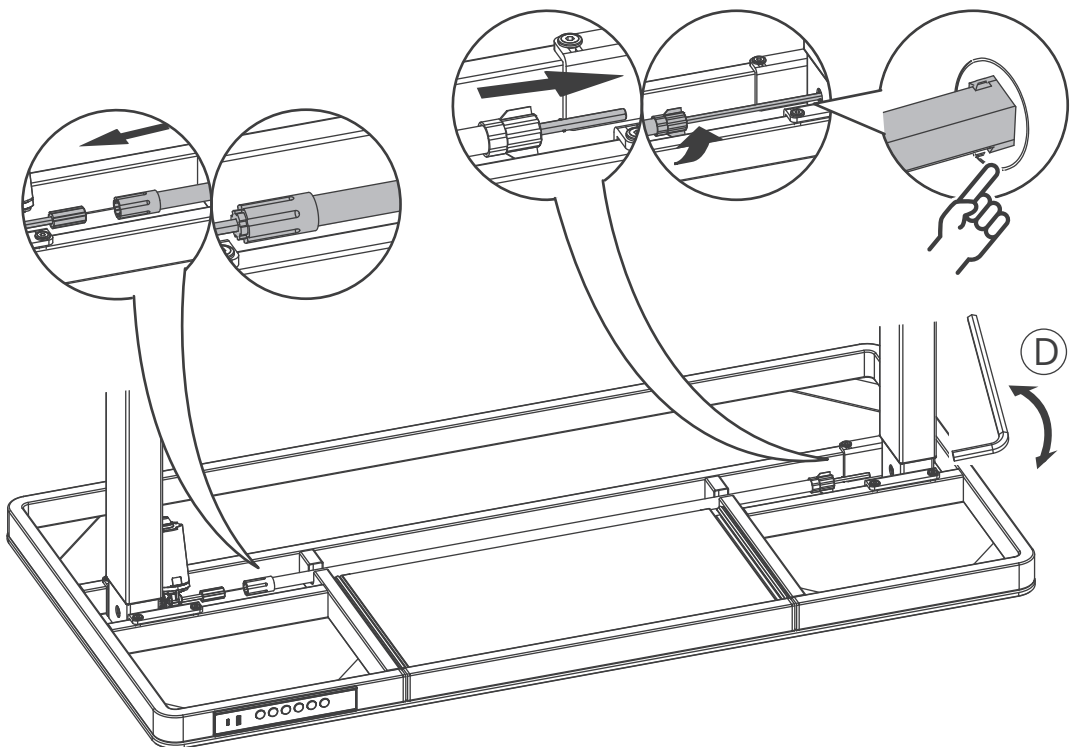

# 6

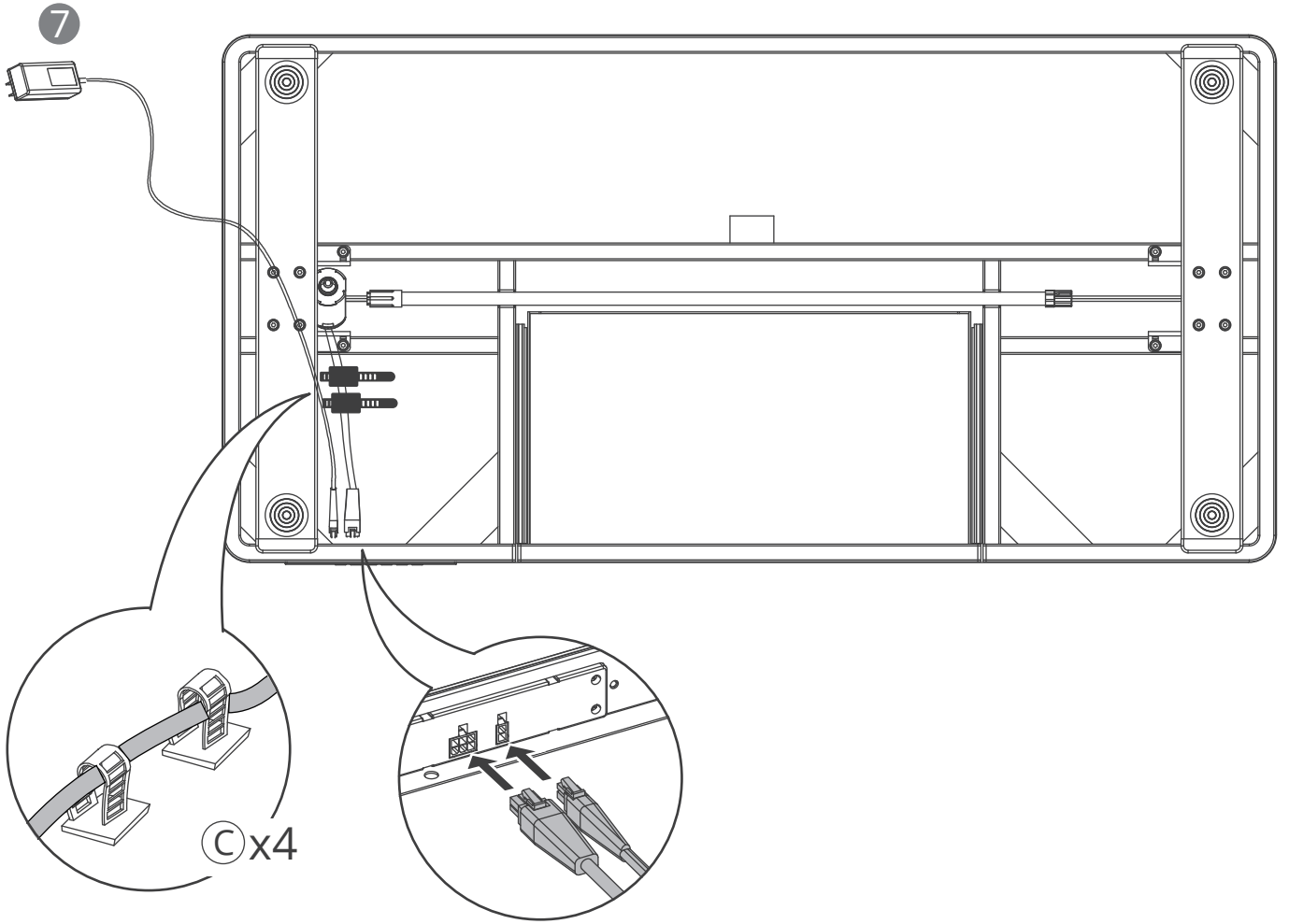

7

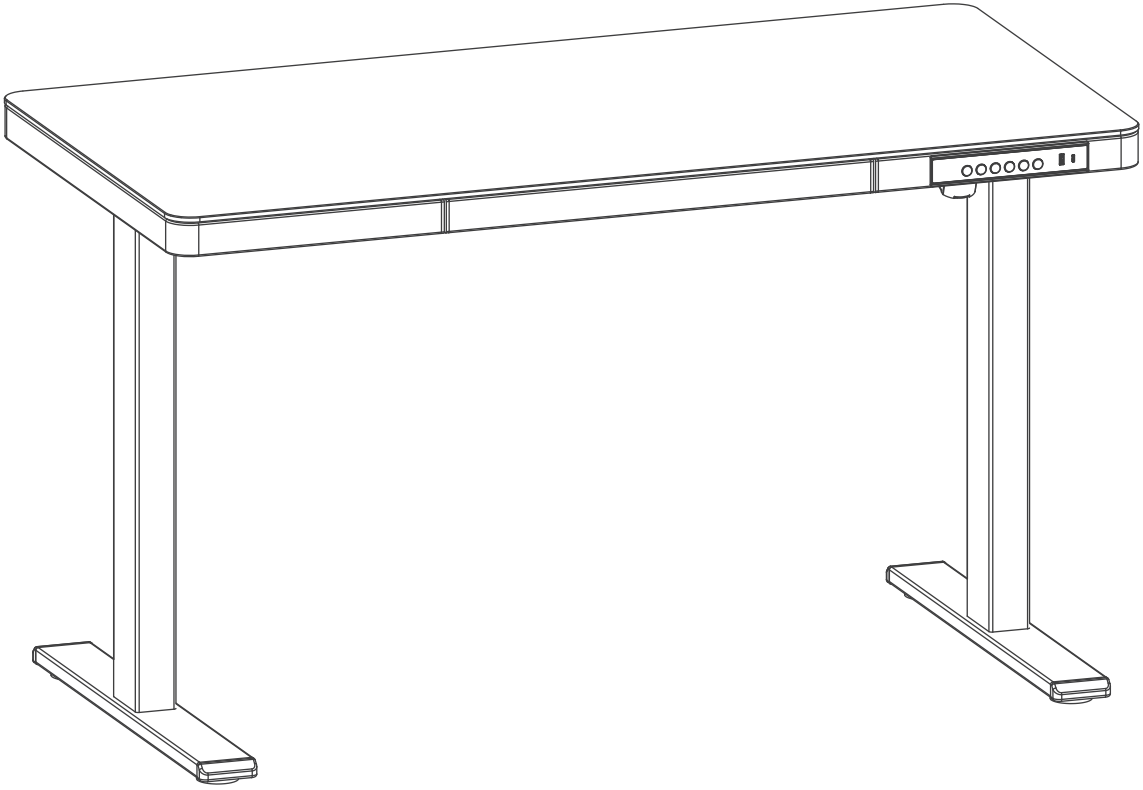



# Controller Instruction

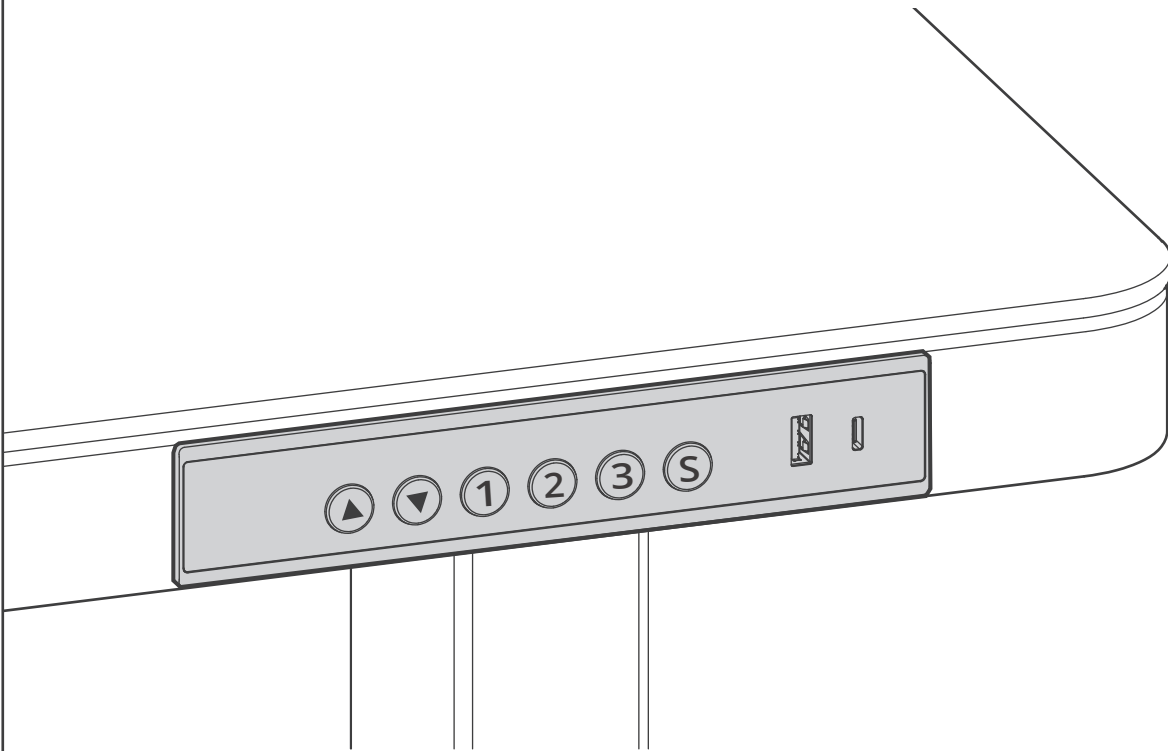

<b>English</b>	<b>8-10</b>
<b>Français</b>	<b>11-13</b>
<b>Deutsch</b>	<b>14-16</b>
<b>Español</b>	<b>17-19</b>
<b>Italiano</b>	<b>20-22</b>

# English

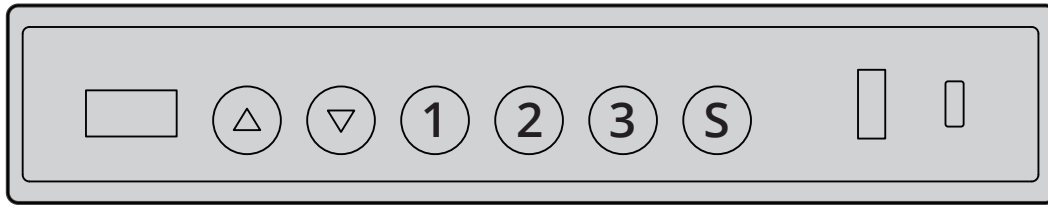

## Using the Controller

▲	Press and hold the ▲ button to raise the desk continuously until it reaches the highest position or the button is released.
▼	Press and hold the ▼ button to lower the desk continuously until it reaches the lowest position or the button is released.
①	Press the ① button, and the desk will move to the height that was previously set for that button.
②	Press the ② button, and the desk will move to the height that was previously set for that button.
③	Press the ③ button, and the desk will move to the height that was previously set for that button.
Ⓢ	<p>Set the memory height: Press the Ⓢ button, the number on the LED display screen will keep flashing, press the number button ① to set as the fixed height ①. The settings for memory heights ② and ③ are similar to ①.</p> <p>Set the other functions: Unit of height; Collision force; Use height settings; Serial number; Demo mode.</p>

## Function Settings

### NOTE:

Enter the function settings: Press and hold the Ⓢ button for 3 seconds until a flashing 'S--' is displayed. Press the Ⓢ button again to enter the setting mode.

Exit the function settings: If you do not enter any keys within 20 seconds, it will exit the settings mode.

## Key functions in setting mode

Key	Function
①	Return
▲ ▼	Switch options
Ⓢ	Confirm

Main menu	LED	Sub menu	LED	Steps
Set the Memory Height				Press the Ⓢ button, the number on the LED display screen will keep flashing, press the number button ① to set as the fixed height ①. The settings for memory heights ② and ③ are similar to ①.
Change the Unit of Height (Unit)	UM	S1: SI Metric In: Inch	S1 IN	When you enter this menu, the screen displays height unit in the last setting. Press ▲ or ▼ button to switch the options. And press the Ⓢ button to save the option. Keep the settings for 2 seconds and exit the menu.
Change collision detection sensitivity (Collision Force)	CF	OFF: Off L: Light N: Normal H: Heavy	OFF L N H	When you enter this menu, the screen displays the collision detection sensitivity in the last setting. Press ▲ or ▼ button to switch the options between off, light, normal and high sensitivity. Press the Ⓢ button to save the option. Keep the settings for 2 seconds and exit the menu.
Use height settings (Set Height)	SH	O: Original height L: Low height H: High height	O L H	When you enter this menu, press ▲ or ▼ button to switch the options between original height, low height and high height. Press Ⓢ button to enter the next level menu. The screen displays the height set last time. Press and hold ▲ or ▼ button to the target height, and press Ⓢ button to save the settings and exit the menu.
Check serial number (Serial Number)	SN			When you enter this menu, it alternately display the user ID and production batch, and automatically exit after 20 seconds.
Enter demo mode (Demo)	DE	OFF: Off S1: 5 min goes up and down, 15 min stops lifting S2: 1 cycle per 4 min S3: 1 cycle per 6 min S4: 1 cycle per 10 min S5: 1 cycle per 1 min	OFF S1 S2 S3 S4 S5	<p>*This is developer mode. It is recommended not to enter the menu unless necessary.</p> <p>When you enter this menu, the screen displays 'PH_'. Enter the password '11111' via ① button. Press ▲ or ▼ button to switch the options between off, S1, S2, S3, S4 and S5. Press Ⓢ button to save the option.</p> <p>If you switch the option to 'OFF', it exits the demo mode and displays the height value.</p> <p>If you switch to the other options and save the settings, the desk goes up and down automatically according to the designated mode. In demo mode, press ▲ or ▼ button to start or stop the test.</p>
Reset the controller (Reset)	RES			<p>Please adjust the desk to the lowest height, press and hold the ▼ button for 3 seconds until the reset icon is displayed. The desk goes down to its lowest level and comes up slightly. The screen displays the lowest height.</p> <p>In addition, the desk can be reset under the warning code 'E10' and 'E20' too.</p>

<b>Error Codes</b>	
<b>Hot</b>	Overheating protection: Continuous long-term operation may activate this protection, and it should be powered on again or wait for at least 15 minutes before use.
<b>E02</b>	Anti-collision protection: If the desk vibrates, collides, or tilts during the lifting process, this alarm will be triggered. At this time, the desk will stop moving in the same direction and automatically move in the opposite direction for a short distance before stopping lifting. You can also press any key during the reverse movement to stop lifting and release the alarm. Please ensure that the desk does not vibrate significantly, collide with obstacles, or tilt during the lifting process before using the lifting function.
<b>E10</b>	Sensor malfunction warning: Motor safety sensors can't be detected. Power off, check the connection between the motor and controller, and power back on again.
<b>E20</b>	Overloading warning: Max load exceeded. When the error is triggered during the rise of the desk, reduce some of the heavy objects on the table and run it again. When an alarm is triggered during the descent of the desk, turn off the power and reduce some of the heavy objects on the desk, then turn on the power again for use.
<b>E31</b>	Undervoltage Protection: Input voltage is too low. Power off, check the connection between the motor and controller, and power back on again.
<b>E32</b>	Overvoltage Protection: Input voltage is too high. Power off, check the connection between the motor and controller, and power back on again.

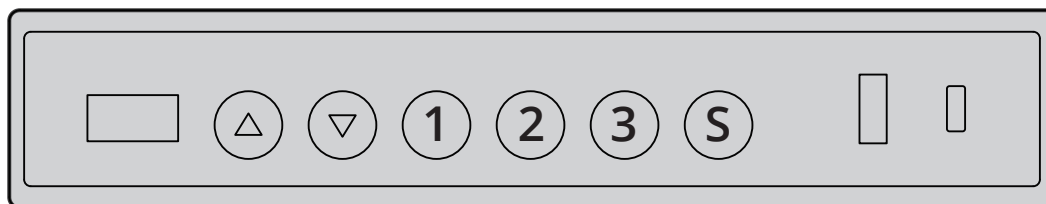

## Utilisation du contrôleur

▲	Appuyez sur le bouton ▲ et maintenez-le enfoncé pour relever le bureau en continu jusqu'à ce qu'il atteigne la position la plus haute ou que le bouton soit relâché.
▼	Appuyez sur le bouton ▼ et maintenez-le enfoncé pour abaisser le bureau en continu jusqu'à ce qu'il atteigne la position la plus basse ou que le bouton soit relâché.
①	Appuyez sur le bouton ①, et le bureau se déplacera à la hauteur qui a été précédemment réglée pour ce bouton.
②	Appuyez sur le bouton ②, et le bureau se déplacera à la hauteur précédemment réglée pour ce bouton.
③	Appuyez sur le bouton ③, et le bureau se déplacera à la hauteur précédemment définie pour ce bouton.
Ⓢ	Régler la hauteur de la mémoire : Appuyez sur le bouton Ⓢ, le nombre sur l'écran d'affichage LED continue à clignoter, appuyez sur le bouton numérique ① pour définir la hauteur fixe ①. Les réglages pour les hauteurs de mémoire ② et ③ sont similaires à ①. - Réglez les autres fonctions : Unité de hauteur ; Force de collision ; Utiliser les réglages de hauteur Numéro de série ; Mode démo.

## Réglages des fonctions

### REMARQUE:

Entrer dans les réglages de la fonction: Appuyez sur le bouton Ⓢ et maintenez-le enfoncé pendant 3 secondes jusqu'à ce qu'un 'S-' clignotant s'affiche. Appuyez à nouveau sur le bouton Ⓢ pour accéder au mode de réglage.

Quitter les réglages de fonction: Si vous n'entrez aucune touche dans les 20 secondes, vous quitterez le mode de réglage.

## Fonctions des touches en mode réglage

Touche	Fonction
①	Retour
▲ ▼	Changer d'option
Ⓢ	Confirmer

Menu	LED	Sous-menu	LED	Etapes
Régler la hauteur de la mémoire				Appuyez sur le bouton <b>Ⓢ</b> , le numéro sur l'écran d'affichage LED continue de clignoter, appuyez sur le bouton numérique <b>①</b> pour définir la hauteur fixe <b>①</b> . Les réglages pour les hauteurs de mémoire <b>②</b> et <b>③</b> sont similaires à <b>①</b> .
Changer l'unité de hauteur (Unit)	UN	S1: SI Métrique In: pouces	S1 IN	Lorsque vous entrez dans ce menu, l'écran affiche l'unité de hauteur du dernier réglage. Appuyez sur les boutons <b>▲</b> ou <b>▼</b> pour passer d'une option à l'autre. Appuyez sur le bouton <b>Ⓢ</b> pour enregistrer l'option. Conservez les réglages pendant 2 secondes et quittez le menu.
Modifier la sensibilité de la détection des collisions (Collision Force)	CF	OFF: éteint L: Léger N: Normal H: Lourd	OFF L N H	Lorsque vous entrez dans ce menu, l'écran affiche la sensibilité de détection des collisions du dernier réglage. Appuyez sur le bouton <b>▲</b> ou <b>▼</b> pour passer d'une option à l'autre : désactivée, légère, normale et haute sensibilité. Appuyez sur le bouton <b>Ⓢ</b> pour enregistrer l'option. Conservez les réglages pendant 2 secondes et quittez le menu.
Utiliser les paramètres de hauteur (Set Height)	SH	O: Hauteur originale L: Hauteur basse H: Hauteur élevée	O L H	Lorsque vous entrez dans ce menu, appuyez sur les boutons <b>▲</b> ou <b>▼</b> pour passer d'une option à l'autre : hauteur d'origine, hauteur basse et hauteur haute. Appuyez sur le bouton <b>Ⓢ</b> pour accéder au niveau suivant du menu. L'écran affiche la hauteur réglée la dernière fois. Appuyez et maintenez enfoncé le bouton <b>▲</b> ou <b>▼</b> jusqu'à la hauteur cible, et appuyez sur le bouton <b>Ⓢ</b> pour enregistrer les réglages et quitter le menu.
Vérifier le numéro de série (Serial Number)	SN			Lorsque vous entrez dans ce menu, il affiche alternativement l'identifiant de l'utilisateur et le lot de production, et sort automatiquement au bout de 20 secondes.
Entrer en mode démo (Demo)	DE	OFF: Arrêt S1: 5 minutes de montée et de descente, 15 minutes d'arrêt du levage S2: 1 cycle par 4 min S3: 1 cycle par 6 min S4: 1 cycle par 10 min S5: 1 cycle par 1 min	OFF S1 S2 S3 S4 S5	*Il s'agit du mode développeur. Il est recommandé de ne pas entrer dans ce menu, sauf en cas de nécessité.  Lorsque vous entrez dans ce menu, l'écran affiche 'PH_'. Entrez le mot de passe '11111' via le bouton <b>①</b> . Appuyez sur les boutons <b>▲</b> ou <b>▼</b> pour basculer entre les options off, S1, S2, S3, S4 et S5. Appuyez sur le bouton <b>Ⓢ</b> pour enregistrer l'option.  Si vous mettez l'option sur 'OFF', vous quittez le mode démo et affichez la valeur de la hauteur.  Si vous passez aux autres options et enregistrez les réglages, le bureau monte et descend automatiquement en fonction du mode désigné. En mode démo, appuyez sur les boutons <b>▲</b> ou <b>▼</b> pour démarrer ou arrêter le test.

<b>Réinitialiser le contrôleur (Reset)</b>			<p>Pour régler le bureau à la hauteur la plus basse, appuyez sur le bouton ▼ et maintenez-le enfoncé pendant 3 secondes jusqu'à ce que l'icône de réinitialisation s'affiche. Le bureau descend à son niveau le plus bas et remonte légèrement. L'écran affiche la hauteur la plus basse.</p> <p>En outre, le pupitre peut être réinitialisé sous les codes d'avertissement 'E10' et 'E20' également.</p>
--	---	--	---

<b>Codes d'erreur</b>	
<b>Hot</b>	<p>Protection contre la surchauffe: Un fonctionnement continu à long terme peut activer cette protection, et l'appareil doit être remis sous tension ou attendre au moins 15 minutes avant d'être utilisé.</p>
<b>E02</b>	<p>Protection anti-collision :</p> <p>Si le bureau vibre, entre en collision ou bascule pendant le processus de levage, cette alarme se déclenche. À ce moment-là, le bureau cesse de se déplacer dans la même direction et se déplace automatiquement dans la direction opposée sur une courte distance avant d'arrêter le levage. Vous pouvez également appuyer sur n'importe quelle touche pendant le mouvement inverse pour arrêter le levage et déclencher l'alarme.</p> <p>Avant d'utiliser la fonction de levage, assurez-vous que le bureau ne vibre pas de manière significative, qu'il n'entre pas en collision avec des obstacles et qu'il ne s'incline pas pendant le processus de levage</p>
<b>E10</b>	<p>Avertissement de dysfonctionnement du capteur :</p> <p>Les capteurs de sécurité du moteur ne peuvent pas être détectés. Mettez le moteur hors tension, vérifiez la connexion entre le moteur et le contrôleur, puis remettez-le sous tension.</p>
<b>E20</b>	<p>Avertissement de surcharge :</p> <p>La charge maximale est dépassée. Lorsque l'erreur est déclenchée pendant la montée de la table, réduisez la quantité d'objets lourds sur la table et relancez l'opération. Lorsque l'alarme se déclenche pendant la descente du bureau, coupez l'alimentation et réduisez le nombre d'objets lourds sur le bureau, puis remettez l'appareil sous tension pour l'utiliser.</p>
<b>E31</b>	<p>Protection contre les sous-tensions :</p> <p>La tension d'entrée est trop faible. Mettez l'appareil hors tension, vérifiez la connexion entre le moteur et le contrôleur, puis remettez-le sous tension.</p>
<b>E32</b>	<p>Protection contre les surtensions :</p> <p>La tension d'entrée est trop élevée. Mettre hors tension, vérifier la connexion entre le moteur et le contrôleur, puis remettre sous tension.</p>

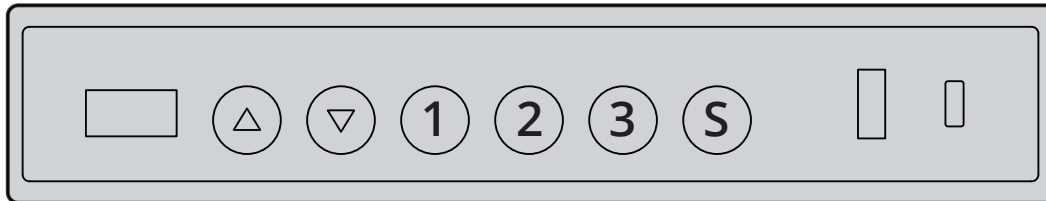

## Verwendung der Steuerrolle

▲	Drücken und halten Sie die Taste ▲, um den Tisch kontinuierlich anzuheben, bis er die höchste Position erreicht oder die Taste losgelassen wird.
▼	Drücken und halten Sie die Taste ▼, um den Tisch kontinuierlich abzusenken, bis er die niedrigste Position erreicht oder die Taste losgelassen wird.
①	Drücken Sie die Taste ①, und der Tisch bewegt sich auf die Höhe, die zuvor für diese Taste eingestellt wurde.
②	Drücken Sie die Taste ②, und der Tisch bewegt sich auf die Höhe, die zuvor für diese Taste eingestellt wurde.
③	Drücken Sie die Taste ③, und der Tisch bewegt sich auf die Höhe, die zuvor für diese Taste eingestellt wurde.
Ⓢ	Speichern Sie die eingestellte Höhe: Drücken Sie die Taste Ⓢ, die Zahl auf dem LED-Anzeigebildschirm blinkt kontinuierlich. Drücken Sie die Zahlentaste ①, um als feste Höhe ① einzustellen. Die Einstellungen für die gespeicherten Höhen ② und ③ sind ähnlich wie für ①.  Einstellungen für andere Funktionen: Höheneinheit; Stoßkraft; Höheneinstellungen verwenden; Seriennummer; Demomodus.

## Funktion Einstellungen

HINWEIS:

Geben Sie die Funktionseinstellungen ein: Halten Sie die Taste Ⓢ 3 Sekunden lang gedrückt, bis ein blinkendes „S-“ angezeigt wird. Drücken Sie die Ⓢ-Taste erneut, um in den Einstellmodus zu gelangen.

Verlassen Sie die Funktionseinstellungen: Wenn Sie innerhalb von 20 Sekunden keine Tasten eingeben, wird der Einstellungsmodus verlassen.

## Tastenfunktionen im Einstellmodus

Taste	Funktion
①	Rückkehr
▲ ▼	Optionen wechseln
Ⓢ	Bestätigen Sie



Hauptmenü	LED	Untermenü	LED	Schritte
Einstellen der Speicherhöhe				Drücken Sie die Taste <b>Ⓢ</b> , die Zahl auf dem LED-Display blinkt ständig, drücken Sie die Zahlentaste <b>①</b> , um die feste Höhe <b>①</b> einzustellen. Die Einstellungen für die Speicherhöhen <b>②</b> und <b>③</b> sind ähnlich wie bei <b>①</b> .
Ändern Sie die Einheit der Höhe (Unit)	UN	S1: SI Metrisch In: Zoll	S1 IN	Wenn Sie dieses Menü aufrufen, zeigt der Bildschirm die Höheneinheit der letzten Einstellung an. Drücken Sie die Taste <b>▲</b> oder <b>▼</b> , um die Optionen zu wechseln. Drücken Sie dann die Taste <b>Ⓢ</b> , um die Option zu speichern. Behalten Sie die Einstellungen für 2 Sekunden bei und verlassen Sie das Menü.
Ändern der Empfindlichkeit der Kollisionserkennung (Collision Force)	CF	OFF: Aus L: Leicht N: Normal H: Schwer	OFF L N H	Wenn Sie dieses Menü aufrufen, wird auf dem Bildschirm die Empfindlichkeit der Kollisionserkennung in der letzten Einstellung angezeigt. Drücken Sie die Taste <b>▲</b> oder <b>▼</b> , um zwischen den Optionen Aus, Leicht, Normal und Hohe Empfindlichkeit zu wählen. Drücken Sie die Taste <b>Ⓢ</b> , um die Option zu speichern. Halten Sie die Einstellungen für 2 Sekunden und verlassen Sie das Menü.
Höheneinstellungen verwenden (Set Height)	SH	O: Originalhöhe L: Niedrige Höhe H: Hohe Höhe	O L H	Wenn Sie dieses Menü aufrufen, drücken Sie die Taste <b>▲</b> oder <b>▼</b> , um zwischen den Optionen Originalhöhe, niedrige Höhe und hohe Höhe zu wechseln. Drücken Sie die Taste <b>Ⓢ</b> , um das Menü der nächsten Ebene aufzurufen. Auf dem Bildschirm wird die zuletzt eingestellte Höhe angezeigt. Halten Sie die Taste <b>▲</b> oder <b>▼</b> gedrückt, um die Zielhöhe einzustellen, und drücken Sie die Taste <b>Ⓢ</b> , um die Einstellungen zu speichern und das Menü zu verlassen.
Prüfen der Seriennummer (Serial Number)	SN			Wenn Sie dieses Menü aufrufen, werden abwechselnd die Benutzer-ID und die Produktionscharge angezeigt und nach 20 Sekunden automatisch beendet.
Demo-Modus aufrufen (Demo)	DE	OFF: Aus S1: 5 Min. geht rauf und runter, 15 Min. stoppt das Heben S2: 1 Zyklus pro 4 Min. S3: 1 Zyklus pro 6 Min. S4: 1 Zyklus pro 10 Min. S5: 1 Zyklus pro 1 Min.	OFF S1 S2 S3 S4 S5	<p>*Dies ist der Entwicklermodus. Es wird empfohlen, dieses Menü nur bei Bedarf aufzurufen.</p> <p>Wenn Sie dieses Menü aufrufen, wird auf dem Bildschirm „PH_“ angezeigt. Geben Sie das Passwort „11111“ mit der Taste <b>①</b> ein. Drücken Sie die Taste <b>▲</b> oder <b>▼</b>, um zwischen den Optionen Aus, S1, S2, S3, S4 und S5 zu wechseln. Drücken Sie die Taste <b>Ⓢ</b>, um die Option zu speichern.</p> <p>Wenn Sie die Option auf „AUS“ stellen, wird der Demomodus beendet und der Höhenwert angezeigt. Wenn Sie zu den anderen Optionen wechseln und die Einstellungen speichern, fährt das Pult automatisch nach oben und unten, je nach gewähltem Modus. Drücken Sie im Demomodus die Taste <b>▲</b> oder <b>▼</b>, um den Test zu starten oder zu beenden.</p>

<p><b>Zurücksetzen des Controllers (Reset)</b></p>			<p>Stellen Sie den Tisch auf die niedrigste Höhe ein und halten Sie die Taste ▼ 3 Sekunden lang gedrückt, bis das Reset-Symbol angezeigt wird. Der Tisch senkt sich auf die niedrigste Höhe und fährt leicht nach oben. Auf dem Bildschirm wird die niedrigste Höhe angezeigt.</p> <p>Außerdem kann der Tisch auch mit den Warncodes „E10“ und „E20“ zurückgesetzt werden.</p>
--	---	--	--

<h2>Fehler-Codes</h2>	
<p><b>Hot</b></p>	<p><b>Überhitzungsschutz:</b> Bei längerem Dauerbetrieb kann dieser Schutz aktiviert werden. Schalten Sie das Gerät dann wieder ein oder warten Sie mindestens 15 Minuten, bevor Sie es benutzen.</p>
<p><b>E02</b></p>	<p><b>Anti-Kollisions-Schutz:</b> Wenn der Tisch während des Hebevorgangs vibriert, stößt oder kippt, wird dieser Alarmausgelöst. Zu diesem Zeitpunkt hört der Tisch auf, sich in die gleiche Richtung zu bewegen und bewegt sich automatisch für eine kurze Strecke in die entgegengesetzte Richtung, bevor er den Hebevorgang stoppt. Sie können auch eine beliebige Taste während der Rückwärtsbewegung drücken, um den Hebevorgang zu stoppen und den Alarm auszulösen.</p> <p>Bitte vergewissern Sie sich, dass der Tisch während des Hebevorgangs nicht stark vibriert, mit Hindernissen kollidiert oder kippt, bevor Sie die Hebefunktion verwenden.</p>
<p><b>E10</b></p>	<p><b>Warnung bei Sensorfehlfunktion:</b> Die Sicherheitssensoren des Motors können nicht erkannt werden. Schalten Sie das Gerät aus, überprüfen Sie die Verbindung zwischen Motor und Steuerung und schalten Sie es wieder ein.</p>
<p><b>E20</b></p>	<p><b>Überlastungswarnung:</b> Maximale Last überschritten. Wenn der Fehler während des Anhebens des Tisches ausgelöst wird, reduzieren Sie einige der schweren Gegenstände auf dem Tisch und starten Sie ihn erneut. Wenn der Alarm während des Absinkens des Tisches ausgelöst wird, schalten Sie das Gerät aus, nehmen Sie einige schwere Gegenstände vom Tisch und schalten Sie es dann wieder ein, um es zu benutzen.</p>
<p><b>E31</b></p>	<p><b>Unterspannungsschutz:</b> Die Eingangsspannung ist zu niedrig. Schalten Sie das Gerät aus, überprüfen Sie die Verbindung zwischen Motor und Steuerung und schalten Sie es dann wieder ein.</p>
<p><b>E32</b></p>	<p><b>Überspannungsschutz:</b> Die Eingangsspannung ist zu hoch. Schalten Sie das Gerät aus, überprüfen Sie die Verbindung zwischen Motor und Steuergerät und schalten Sie es wieder ein.</p>

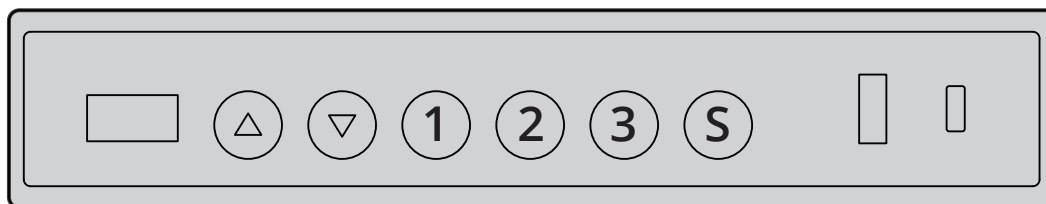

## Uso del controlador

▲	Mantenga pulsado el botón ▲ para elevar la mesa de forma continua hasta que alcance la posición más alta o se suelte el botón.
▼	Mantenga pulsado el botón ▼ para bajar el escritorio de forma continua hasta que alcance la posición más baja o suelte el botón.
①	Pulse el botón ①, y el escritorio se moverá a la altura que se estableció previamente para ese botón.
②	Pulse el botón ②, y el escritorio se moverá a la altura que se estableció previamente para ese botón.
③	Pulse el botón ③, y el escritorio se moverá a la altura que se estableció previamente para ese botón.
Ⓢ	<p>Ajuste la altura de la memoria: Pulse el botón Ⓢ, el número de la pantalla LED seguirá parpadeando, pulse el botón numérico ① para establecer como altura fija ①. Los ajustes para las alturas de memoria ② y ③ son similares a ①.</p> <p>Ajuste las otras funciones: Unidad de altura; Fuerza de colisión; Usar ajustes de altura; Número de serie; Modo demo.</p>

## Ajustes de función

NOTA:

Introduzca los ajustes de función: Mantenga pulsado el botón Ⓢ durante 3 segundos hasta que aparezca 'S--' parpadeando. Pulse de nuevo el botón Ⓢ para entrar en el modo de ajuste.

Salga de la configuración de funciones: Si no introduce ninguna tecla en 20 segundos, saldrá del modo de ajustes.

## Funciones de las teclas en el modo de ajuste

Botón	Función
①	Volver a
▲ ▼	Cambiar opciones
Ⓢ	Confirmar

Menú principal	LED	Submenú	LED	Pasos
Ajustar la altura de la memoria				Pulse el botón <b>Ⓢ</b> , el número en la pantalla LED seguirá parpadeando, pulse el botón numérico <b>①</b> para establecer como altura fija <b>①</b> . Los ajustes para las alturas de memoria <b>②</b> y <b>③</b> son similares a <b>①</b> .
Cambiar la unidad de altura (Unit)	UN	S1: SI Métrico In: pulgada	S1 IN	Al entrar en este menú, la pantalla muestra la unidad de altura en el último ajuste. Pulse el botón <b>▲</b> o <b>▼</b> para cambiar las opciones. Y pulse el botón <b>Ⓢ</b> para guardar la opción. Mantenga la configuración durante 2 segundos y salga del menú.
Cambiar la sensibilidad de detección de colisión (Collision Force)	CF	OFF: Apagado L: Ligero N: Normal H: Fuerte	OFF L N H	Al entrar en este menú, la pantalla muestra la sensibilidad de detección de colisión en el último ajuste. Pulse el botón <b>▲</b> o <b>▼</b> para cambiar las opciones entre sensibilidad desactivada, ligera, normal y alta. Pulse el botón <b>Ⓢ</b> para guardar la opción. Mantenga la configuración durante 2 segundos y salga del menú.
Utilizar los ajustes de altura (Set Height)	SH	O: Altura original L: Altura baja H: Altura alta	O L H	Cuando entre en este menú, pulse el botón <b>▲</b> o <b>▼</b> para cambiar las opciones entre altura original, altura baja y altura alta. Pulse el botón <b>Ⓢ</b> para entrar en el menú del siguiente nivel. La pantalla muestra la altura ajustada la última vez. Mantenga pulsado el botón <b>▲</b> o <b>▼</b> hasta la altura objetivo y pulse el botón <b>Ⓢ</b> para guardar los ajustes y salir del menú.
Comprobar el número de serie (Serial Number)	SN			Al entrar en este menú, se muestra alternativamente el ID de usuario y el lote de producción, y se sale automáticamente después de 20 segundos.
Entrar en modo demo (Demo)	DE	OFF: Apagado S1: 5 min sube y baja, 15 min deja de subir S2: 1 ciclo cada 4 min S3: 1 ciclo cada 6 min S4: 1 ciclo cada 10 min S5: 1 ciclo cada 1 min	OFF S1 S2 S3 S4 S5	<p>*Este es el modo de desarrollador. Se recomienda no entrar en el menú a menos que sea necesario.</p> <p>Al entrar en este menú, la pantalla muestra 'PH_'. Introduzca la contraseña '11111' mediante el botón <b>①</b>. Pulse el botón <b>▲</b> o <b>▼</b> para cambiar las opciones entre apagado, S1, S2, S3, S4 y S5. Pulse el botón <b>Ⓢ</b> para guardar la opción.</p> <p>Si cambia la opción a 'OFF', sale del modo demo y muestra el valor de altura.</p> <p>Si cambia a las otras opciones y guarda la configuración, el pupitre sube y baja automáticamente según el modo designado. En el modo de demostración, pulse el botón <b>▲</b> o <b>▼</b> para iniciar o detener la prueba.</p>

<p><b>Reiniciar el controlador (Reset)</b></p>			<p>Por favor, ajuste el escritorio a la altura más baja, mantenga pulsado el botón ▼ durante 3 segundos hasta que aparezca el icono de reinicio. El escritorio baja a su nivel más bajo y sube ligeramente. La pantalla muestra la altura más baja.</p> <p>Además, la mesa también se puede reajustar con los códigos de advertencia «E10» y «E20».</p>
--	---	--	---

<h2>Códigos de error</h2>	
<p><b>Hot</b></p>	<p>Protección contra sobrecalentamiento: El funcionamiento continuo a largo plazo puede activar esta protección, por lo que debe encenderse de nuevo o esperar al menos 15 minutos antes de su uso.</p>
<p><b>E02</b></p>	<p>Protección anticolidión: Si el escritorio vibra, choca o se inclina durante el proceso de elevación, se activará esta alarma. En ese momento, la mesa dejará de moverse en la misma dirección y se moverá automáticamente en la dirección opuesta durante una corta distancia antes de dejar de elevarse. También puede pulsar cualquier tecla durante el movimiento inverso para detener la elevación y liberar la alarma.</p> <p>Antes de utilizar la función de elevación, asegúrese de que la mesa no vibra de forma significativa, no choca con obstáculos ni se inclina durante el proceso de elevación.</p>
<p><b>E10</b></p>	<p>Aviso de mal funcionamiento del sensor: No se detectan los sensores de seguridad del motor. Apague el equipo, compruebe la conexión entre el motor y el controlador y vuelva a encenderlo.</p>
<p><b>E20</b></p>	<p>Advertencia de sobrecarga: Carga máxima superada. Cuando el error se dispara durante la subida de la mesa, reduzca algunos de los objetos pesados sobre la mesa y vuelva a ponerla en marcha. Cuando se dispara una alarma durante el descenso de la mesa, desconecte la alimentación y reduzca algunos de los objetos pesados sobre la mesa, luego vuelva a conectar la alimentación para su uso.</p>
<p><b>E31</b></p>	<p>Protección contra baja tensión: La tensión de entrada es demasiado baja. Desconecte la alimentación, compruebe la conexión entre el motor y el controlador y vuelva a conectar la alimentación.</p>
<p><b>E32</b></p>	<p>Protección contra sobretensión: La tensión de entrada es demasiado alta. Apáguelo, compruebe la conexión entre el motor y el controlador y vuelva a encenderlo.</p>

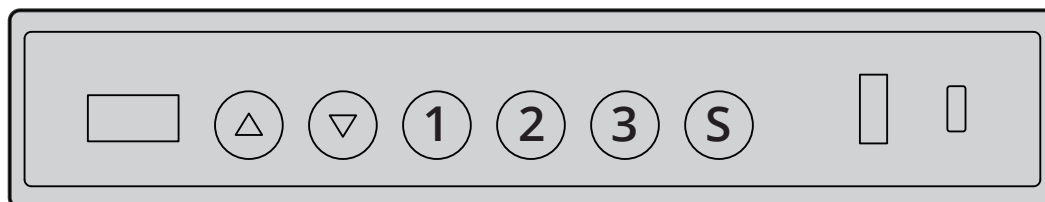

## Utilizzo del controller

▲	Tenere premuto il pulsante ▲ per sollevare la scrivania in modo continuo fino a raggiungere la posizione più alta o rilasciare il pulsante.
▼	Tenere premuto il pulsante ▼ per abbassare la scrivania in modo continuo fino a raggiungere la posizione più bassa o rilasciare il pulsante.
①	Premendo il pulsante ①, la scrivania si sposterà all'altezza precedentemente impostata per quel pulsante.
②	Premendo il pulsante ②, la scrivania si sposterà all'altezza precedentemente impostata per quel pulsante.
③	Premendo il pulsante ③, il tavolo si sposterà all'altezza precedentemente impostata per quel pulsante.
Ⓢ	<p>Impostare l'altezza di memoria: Premere il pulsante Ⓢ, il numero sul display a LED continua a lampeggiare, premere il pulsante numerico ① per impostare l'altezza fissa ①. Le impostazioni delle altezze di memoria ② e ③ sono simili a quelle di ①.</p> <p>Impostare le altre funzioni: Unità di altezza; Forza di collisione; Utilizzo delle impostazioni di altezza; Numero di serie; Modalità demo.</p>

## Impostazioni delle funzioni

NOTA:

Inserire le impostazioni delle funzioni: Tenere premuto il tasto Ⓢ per 3 secondi fino a quando non viene visualizzato un "S--" lampeggiante. Premere nuovamente il tasto Ⓢ per accedere alla modalità di impostazione.

Uscire dalle impostazioni delle funzioni: Se non si inserisce alcun tasto entro 20 secondi, si esce dalla modalità di impostazione.

## Funzioni dei tasti in modalità di impostazione

Pulsante	Funzione
①	Ritorno
▲ ▼	Commutazione delle opzioni
Ⓢ	Confermare

Menu principale	LED	Menu secondario	LED	Passi
Impostare l'altezza della memoria				<p>Premere il pulsante ⑤, il numero sul display LED continua a lampeggiare, premere il pulsante numerico ① per impostare l'altezza fissa ①.</p> <p>Le impostazioni delle altezze di memoria ② e ③ sono simili a quelle di ①.</p>
Cambiare l'unità di misura dell'altezza (Unit)	UN	S1: SI metrico In: Pollici	S1 IN	<p>Quando si accede a questo menu, lo schermo visualizza l'unità di altezza dell'ultima impostazione. Premere il pulsante ▲ o ▼ per cambiare le opzioni. Premere il pulsante ⑤ per salvare l'opzione. Mantenere le impostazioni per 2 secondi e uscire dal menu.</p>
Modificare la sensibilità del rilevamento delle collisioni (Collision Force)	CF	OFF: Spento L: Luce N: Normale H: Pesante	OFF L N H	<p>Quando si accede a questo menu, lo schermo visualizza la sensibilità di rilevamento delle collisioni nell'ultima impostazione. Premere il pulsante ▲ o ▼ per cambiare le opzioni tra off, light, normal e high sensitivity. Premere il pulsante ⑤ per salvare l'opzione. Mantenere le impostazioni per 2 secondi e uscire dal menu.</p>
Utilizzare le impostazioni dell'altezza (Set Height)	SH	O: Altezza originale L: Altezza ridotta H: Altezza elevata	O L H	<p>Quando si accede a questo menu, premere il pulsante ▲ o ▼ per cambiare le opzioni tra altezza originale, altezza ridotta e altezza elevata. Premere il pulsante ⑤ per accedere al menu del livello successivo. Sullo schermo viene visualizzata l'altezza impostata l'ultima volta. Tenere premuto il pulsante ▲ o ▼ per impostare l'altezza desiderata e premere il pulsante ⑤ per salvare le impostazioni e uscire dal menu.</p>
Controllare il numero di serie (Serial Number)	SN			<p>Quando si entra in questo menu, vengono visualizzati alternativamente l'ID utente e il lotto di produzione e si esce automaticamente dopo 20 secondi.</p>
Entrare in modalità demo (Demo)	DE	OFF: Spento S1: 5 minuti di salita e discesa, 15 minuti di arresto del sollevamento S2: 1 ciclo ogni 4 minuti S3: 1 ciclo ogni 6 minuti S4: 1 ciclo ogni 10 minuti S5: 1 ciclo per 1 minuto	OFF S1 S2 S3 S4 S5	<p>*Questa è la modalità sviluppatore. Si consiglia di non accedere al menu se non necessario.</p> <p>Quando si accede a questo menu, lo schermo visualizza "PH_". Inserire la password "11111" con il tasto ①. Premere i pulsanti ▲ o ▼ per commutare le opzioni tra off, S1, S2, S3, S4 e S5. Premere il pulsante ⑤ per salvare l'opzione.</p> <p>Se si passa all'opzione 'OFF', si esce dalla modalità demo e si visualizza il valore dell'altezza.</p> <p>Se si passa alle altre opzioni e si salvano le impostazioni, il tavolo si alza e si abbassa automaticamente in base alla modalità designata. In modalità demo, premere il pulsante ▲ o ▼ per avviare o interrompere il test.</p>

<b>Resettare il controllore (Reset)</b>			<p>Per regolare la scrivania all'altezza minima, tenere premuto il pulsante ▼ per 3 secondi finché non viene visualizzata l'icona di ripristino. La scrivania scende al livello più basso e risale leggermente. Sullo schermo viene visualizzata l'altezza minima.</p> <p>Inoltre, il tavolo può essere ripristinato anche con il codice di avviso "E10" e "E20".</p>
---	---	--	---

<b>Codici di errore</b>	
<b>Hot</b>	<p>Protezione contro il surriscaldamento: Il funzionamento continuo a lungo termine può attivare questa protezione; è necessario riaccendere il dispositivo o attendere almeno 15 minuti prima di utilizzarlo.</p>
<b>E02</b>	<p>Protezione anticollisione: Se la scrivania vibra, si scontra o si inclina durante il processo di sollevamento, si attiva questo allarme. A questo punto, la scrivania smette di muoversi nella stessa direzione e si sposta automaticamente nella direzione opposta per una breve distanza prima di interrompere il sollevamento. È inoltre possibile premere un tasto qualsiasi durante il movimento inverso per arrestare il sollevamento e disattivare l'allarme.</p> <p>Prima di utilizzare la funzione di sollevamento, accertarsi che la scrivania non vibri in modo significativo, non si scontri con ostacoli e non si inclini durante il processo di sollevamento.</p>
<b>E10</b>	<p>Avviso di malfunzionamento del sensore: I sensori di sicurezza del motore non vengono rilevati. Spegnerne, controllare il collegamento tra il motore e il controller e riaccendere.</p>
<b>E20</b>	<p>Avviso di sovraccarico: Superamento del carico massimo. Quando l'errore si attiva durante la salita del tavolo, ridurre alcuni oggetti pesanti sul tavolo e far funzionare di nuovo il sistema. Quando si attiva un allarme durante la discesa del tavolo, spegnere l'alimentazione e ridurre alcuni oggetti pesanti sul tavolo, quindi riaccendere per l'uso.</p>
<b>E31</b>	<p>Protezione da sottotensione: La tensione di ingresso è troppo bassa. Spegnerne, controllare il collegamento tra il motore e il controller e riaccendere.</p>
<b>E32</b>	<p>Protezione da sovratensione: La tensione di ingresso è troppo alta. Spegnerne, controllare il collegamento tra il motore e il controllore e riaccendere.</p>





FR

Cet appareil se recycle

REPRISE  
À LA LIVRAISON

À DÉPOSER  
EN MAGASIN

À DÉPOSER  
EN DÉCHÈTERIE



OU



OU



Points de collecte sur [www.quefairedemesdechets.fr](http://www.quefairedemesdechets.fr)  
Privilégiez la réparation ou le don de votre appareil !