

# ASSEMBLY INSTRUCTIONS

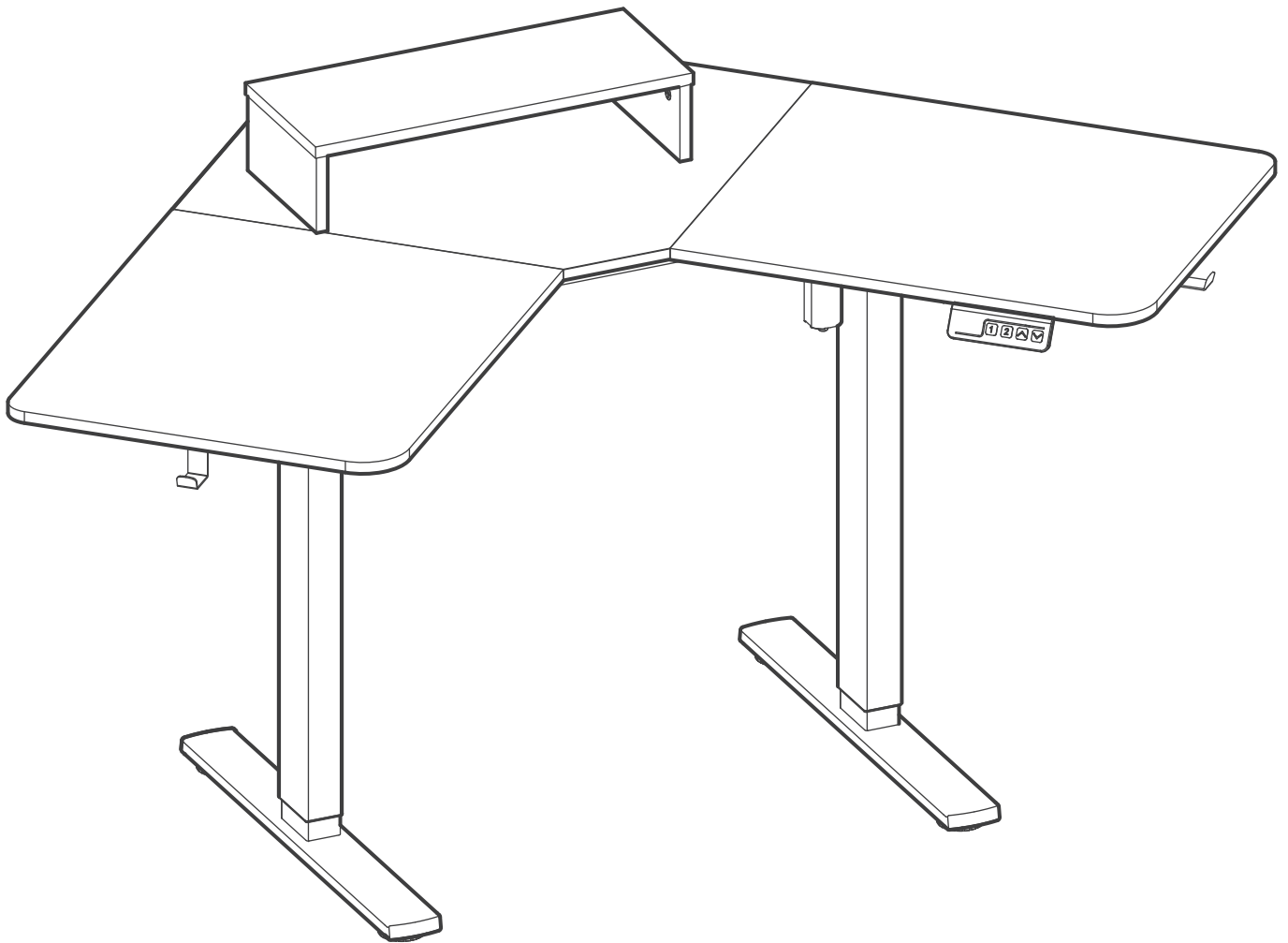

V1



Hours: 24/5 Mon–Fri  
(US) +1 702-620-5156

(DE) +44 7481 346904  
(UK) +44 7481 337276

## English

### Caution

- Keep children and animals away from the desk during use. Ensure the desktop is not touching any walls.
- Remove obstacles taller than 20"/51 cm from underneath the desk.
- Operate only in a working environment temperature of 32°F-104°F/0°C-40°C.
- Keep product away from corrosive gases, liquids and dusty objects.
- Keep hands, feet and other body parts in a safe position during operation. Anti-collision is not automatically enabled during all resets.
- The company does not bear any warranty or liability for damage and human injury caused by any abnormal or un-intended operation of the equipment.
- It is necessary to perform a manual reset after the initial installation or power cycling the equipment.

## Español

### Precaución

- Mantenga a los niños y animales alejados del escritorio durante su uso. Asegúrese de que el escritorio no toca ninguna pared.
- Retire aquellos obstáculos con una altura superior a 20"/51 cm de debajo del escritorio.
- Opérela únicamente en una temperatura del entorno de trabajo de 32°F-104°F/0°C-40°C.
- Mantenga el producto alejado de gases corrosivos, líquidos y objetos con polvo.
- Mantenga las manos, pies y otras partes del cuerpo en una posición segura durante el funcionamiento. No se habilita la anticollisión de forma automática tras los reinicios.
- La empresa no ofrece ninguna garantía ni asume ninguna responsabilidad por cualquier daño o lesión humana provocada por un funcionamiento anormal o no previsto del equipo.
- Es necesario realizar un reinicio manual tras la instalación inicial o el ciclo de encendido.

## Italiano

### Attenzione

- Tenere i bambini e gli animali lontani dalla scrivania durante l'uso. Assicurarsi che il piano non tocchi alcuna parete.
- Rimuovere gli ostacoli più alti di 20"/51 cm da sotto la scrivania.
- Operare solo in un ambiente di lavoro con una temperatura di 32°F-104°F/0°C-40°C.
- Tenere il prodotto lontano da gas e liquidi corrosivi e oggetti polverosi.
- Tenere mani, piedi e altre parti del corpo in posizione di sicurezza durante il funzionamento. L'anti-collisione non è automaticamente attivata dopo il ripristino.
- La società non si assume alcuna garanzia o responsabilità per danni e lesioni umane causati da un funzionamento anomalo o non previsto dell'apparecchiatura.
- È necessario eseguire un ripristino manuale dopo l'installazione iniziale o il ciclo di alimentazione.

## Deutsch

### Vorsicht



- Halten Sie Kinder und Tiere während der Benutzung vom Tisch fern. Achten Sie darauf, dass die Tischplatte keine Wände berührt.
- Entfernen Sie Hindernisse, die höher als 20"/51 cm Zoll sind, von der Unterseite des Tisches.
- Betreiben Sie das Gerät nur in einer Arbeitsumgebung mit einer Temperatur von 32°F-104°F/0°C-40°C.
- Halten Sie das Produkt von ätzenden Gasen, Flüssigkeiten und staubigen Gegenständen fern.
- Halten Sie Hände, Füße und andere Körperteile während des Betriebs in einer sicheren Position. Der Antikollisionsschutz wird nach den Zurücksetzen nicht automatisch aktiviert.
- Das Unternehmen übernimmt keine Garantie oder Haftung für Schäden und Verletzungen, die durch einen abnormalen oder unbeabsichtigten Betrieb des Geräts verursacht werden.
- Nach der Ersteinrichtung oder dem Ersteinrichten der Stromversorgung muss eine manuelle Rückstellung vorgenommen werden.

## Français

### Attention

- Pendant l'utilisation, gardez les enfants et les animaux à l'écart du bureau. Veillez à ce que le bureau ne touche aucun mur.
- Éliminez les obstacles de plus de 20"/51 cm pouces de hauteur sous le bureau.
- N'utilisez le produit que dans un environnement de travail dont la température est comprise entre 32°F-104°F/0°C-40°C.
- Éloignez le produit de toute source de gaz corrosifs, de liquides et d'objets poussiéreux.
- Gardez les mains, les pieds et les autres parties du corps dans une position sûre lorsque vous utilisez l'appareil. L'anticollision n'est pas automatiquement activée après les réinitialisations.
- Aucune garantie ou responsabilité n'est assumée par la société pour les dommages et les blessures humaines causés par un fonctionnement anormal ou non intentionnel de l'équipement.
- Une réinitialisation manuelle est indispensable après l'installation initiale ou un cycle d'alimentation.

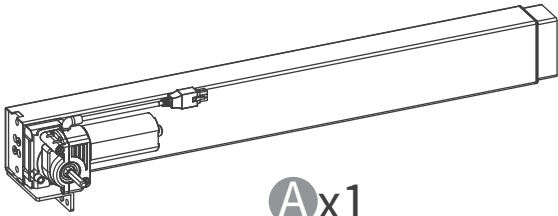

A x1

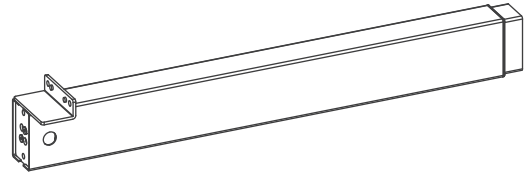

B x1

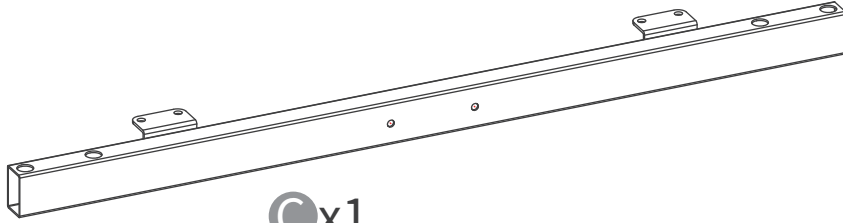

C x1

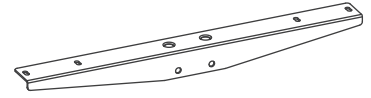

D x2



E x1

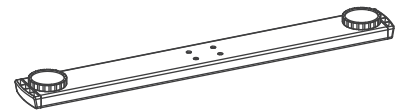

F x2

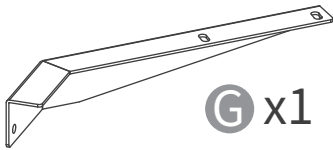

G x1

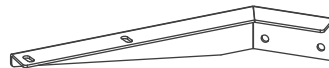

H x1

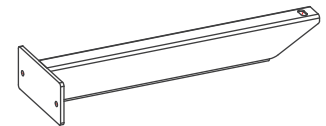

I x1

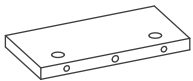

J x2

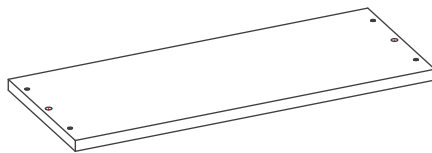

K x1

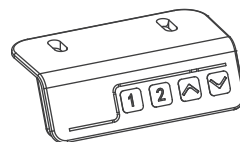

L x1

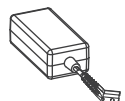

M x1

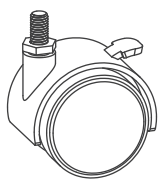

N x4



O x2

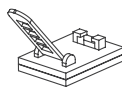

P x5

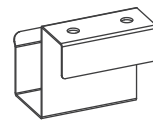

Q x1

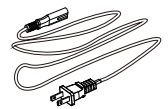

R x1

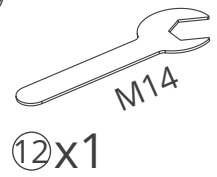
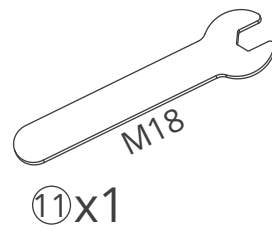
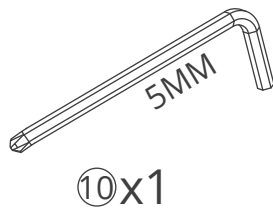
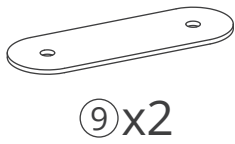
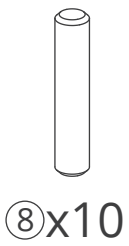
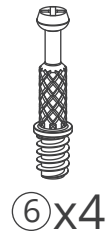
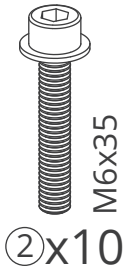
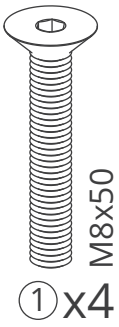
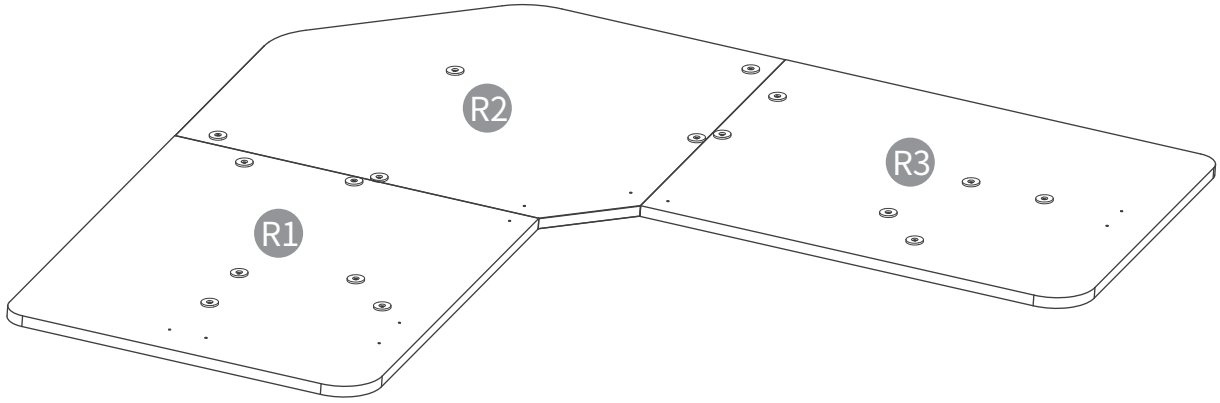

# 1

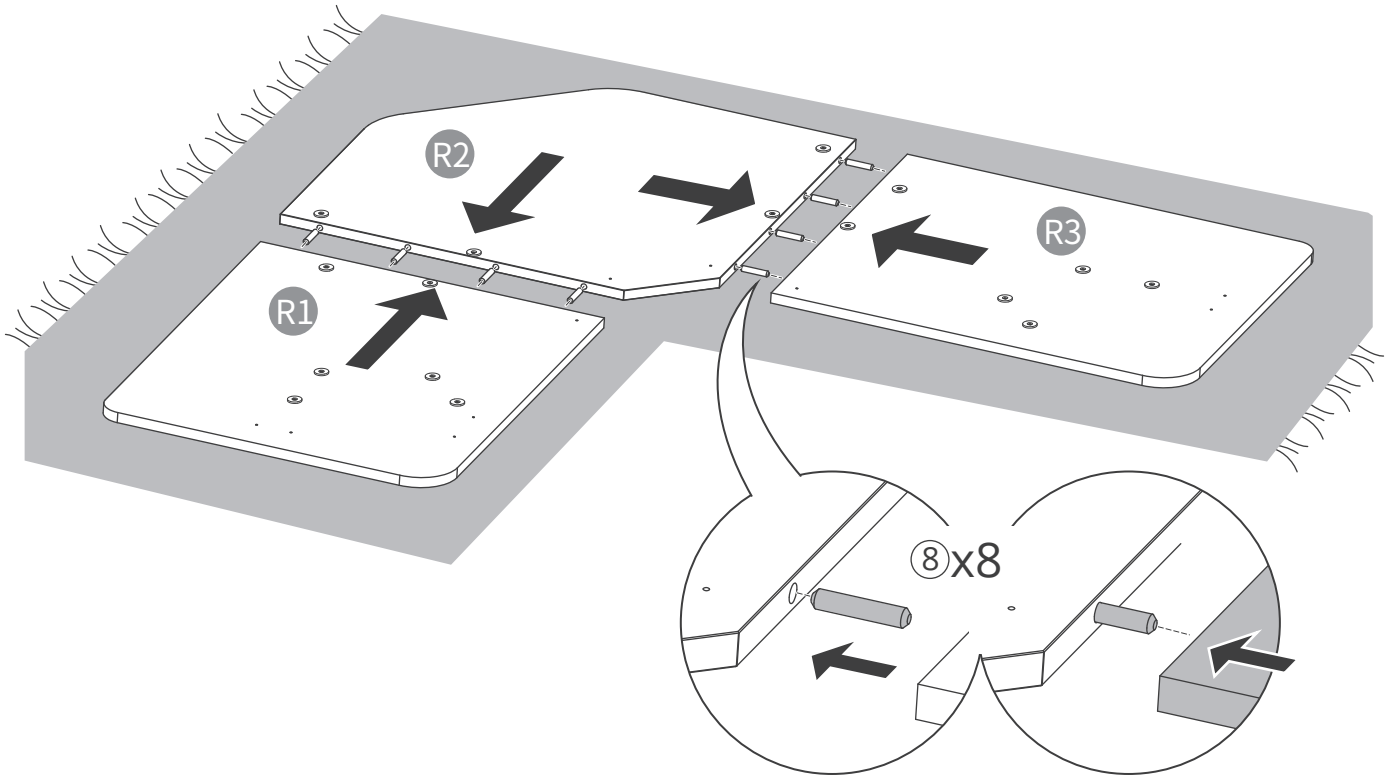

# 2

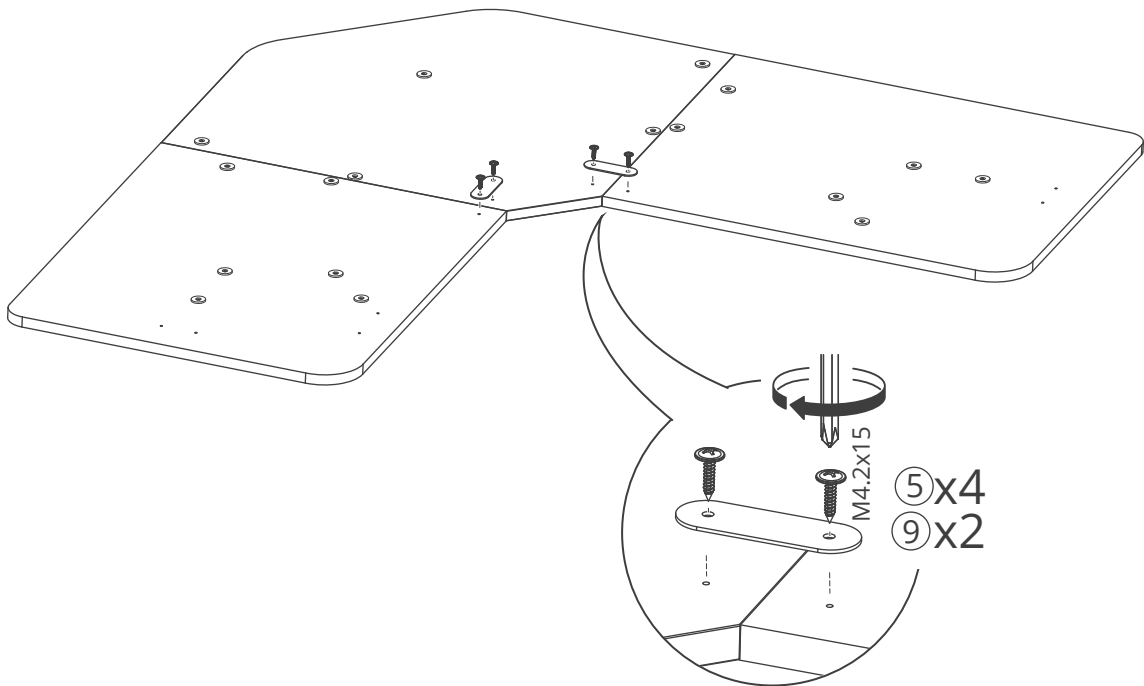

3

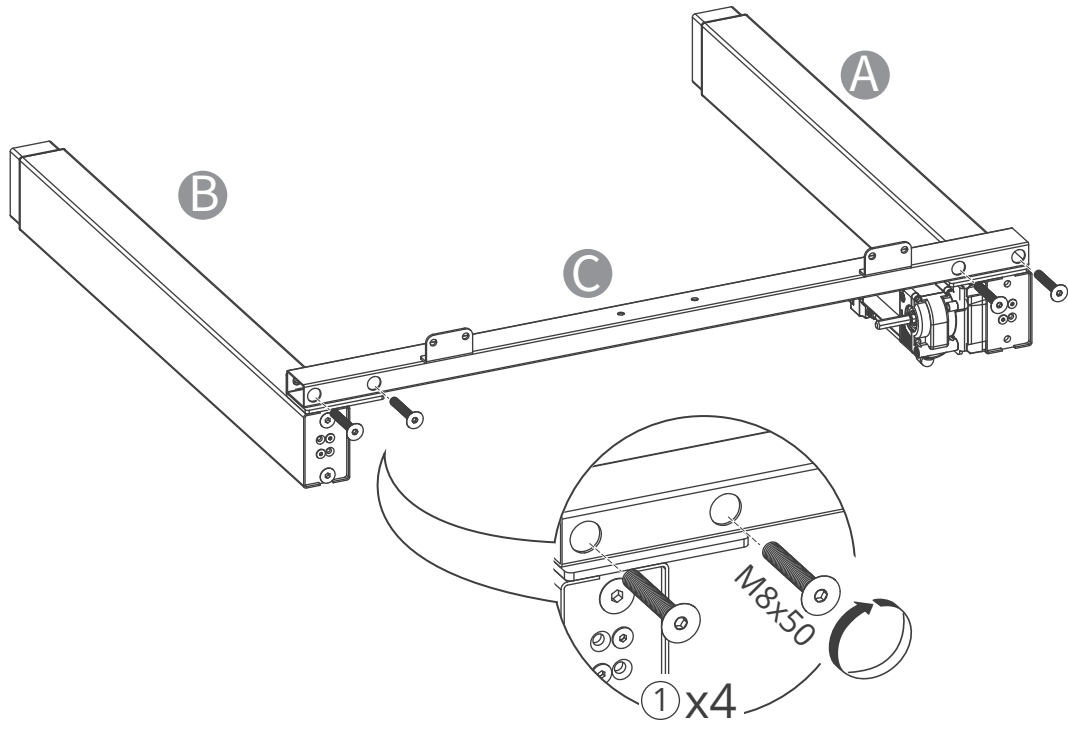

4

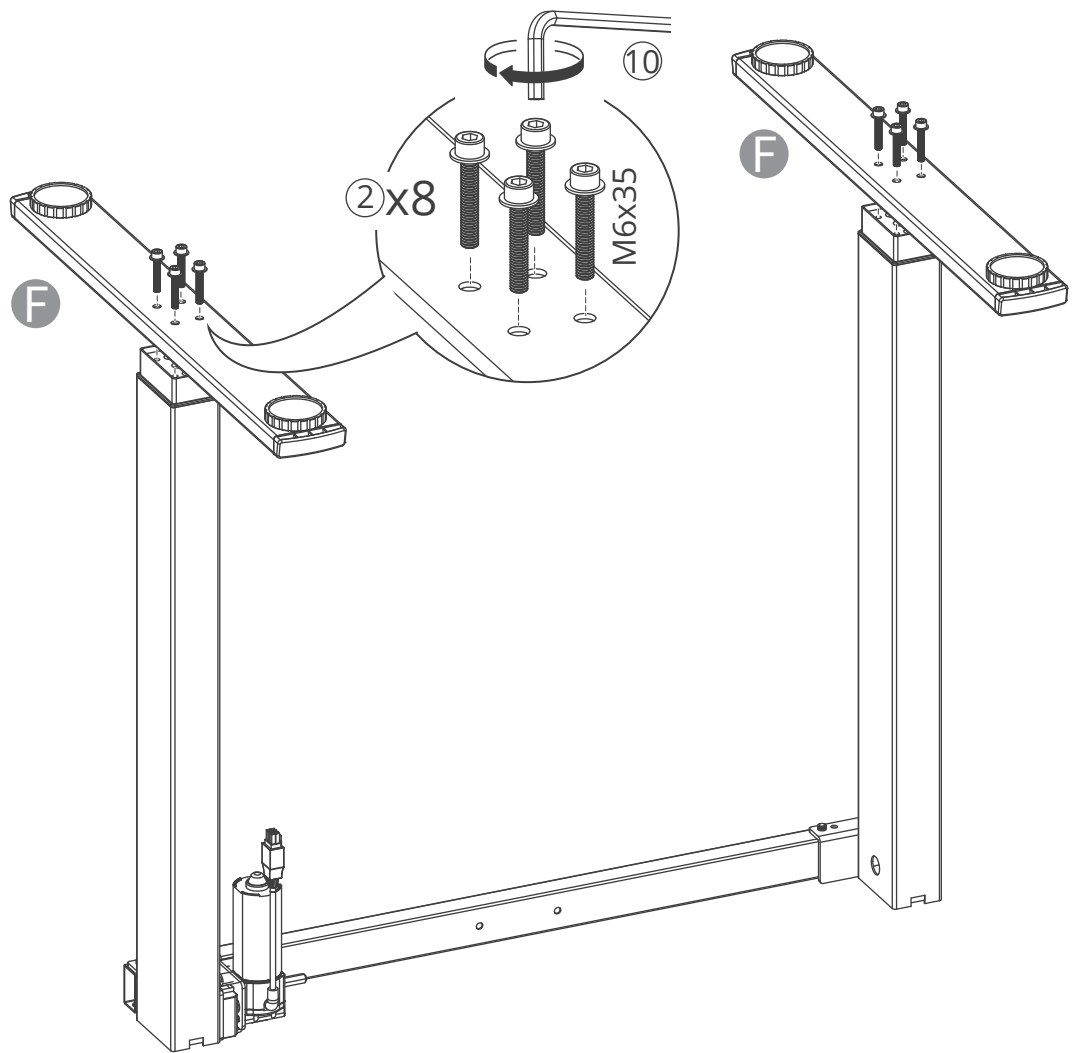

5

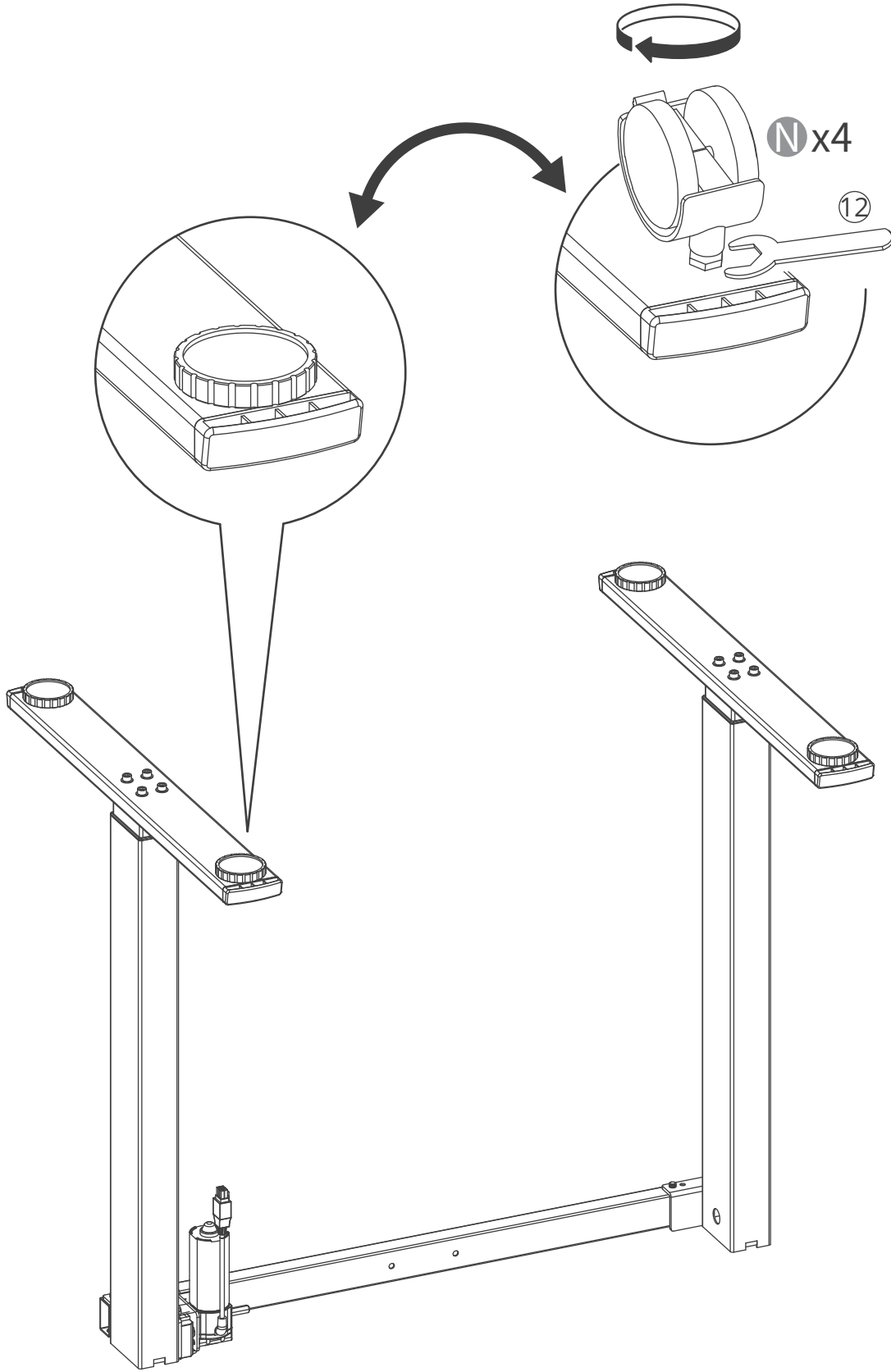

6

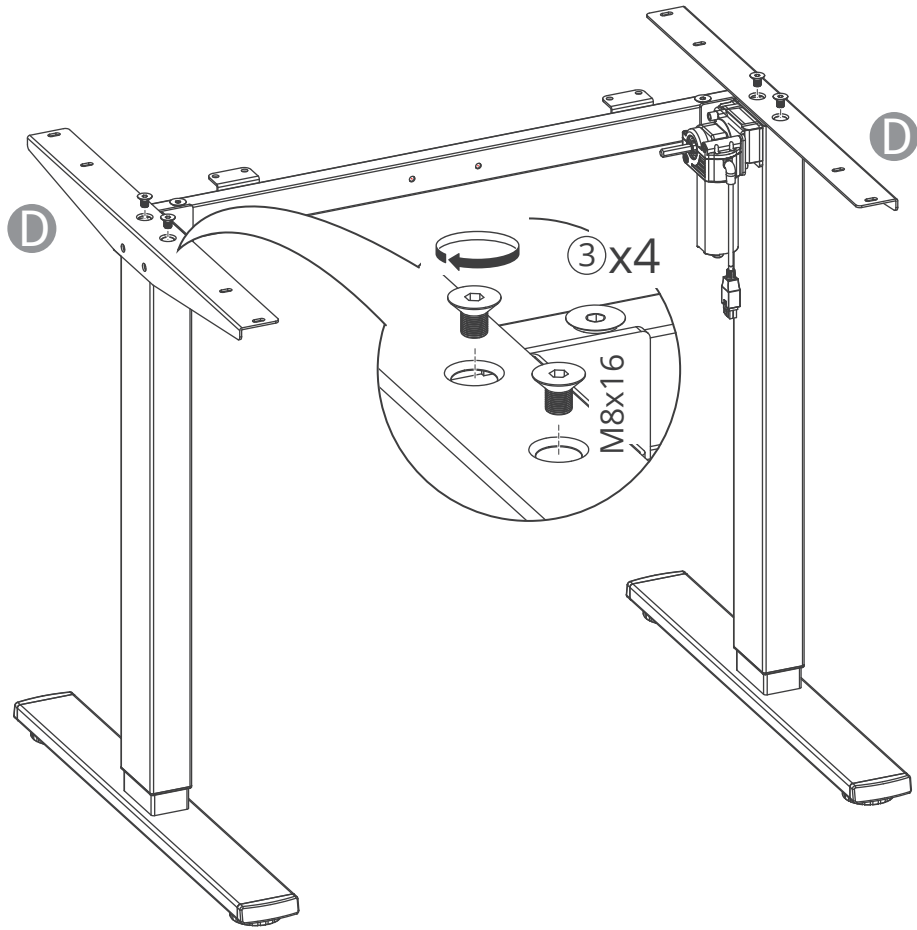

7

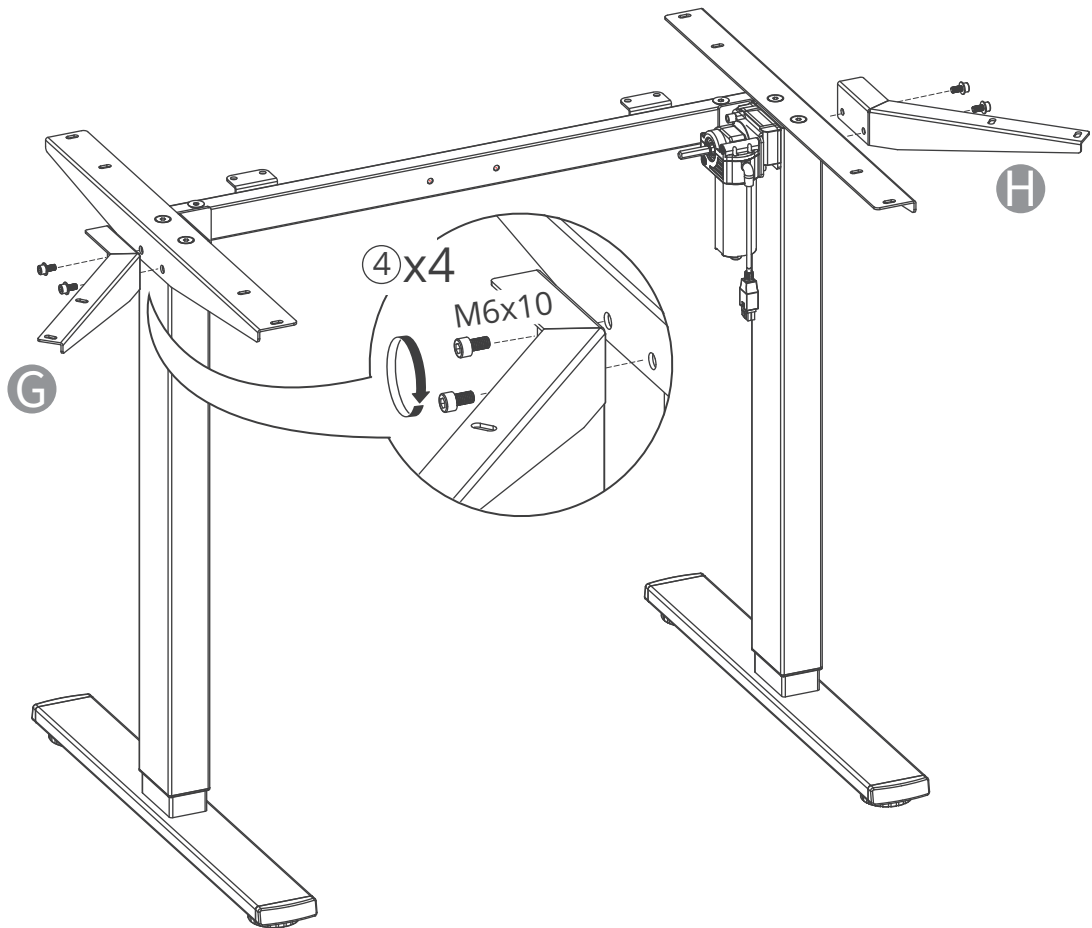



8

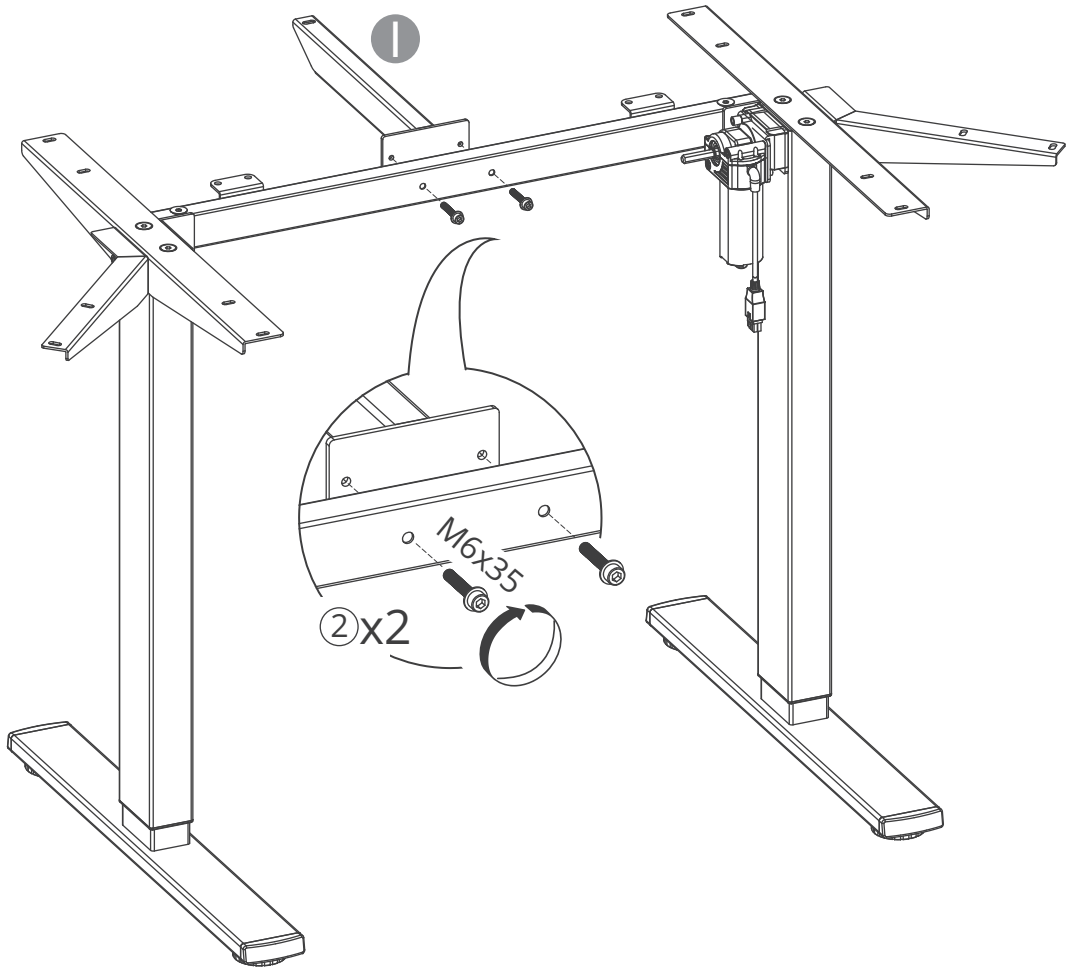

9

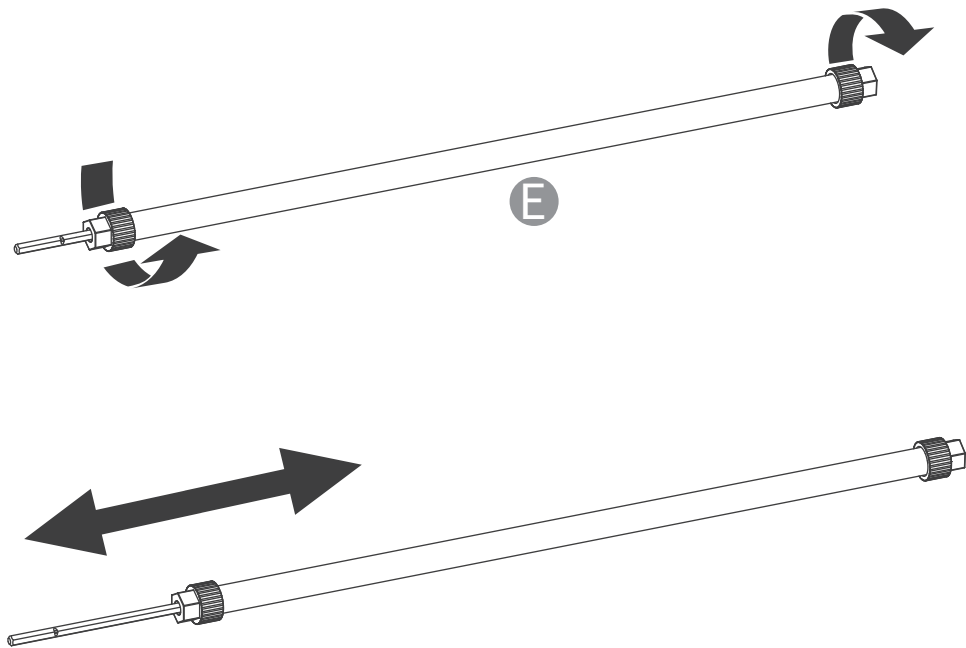

# 10

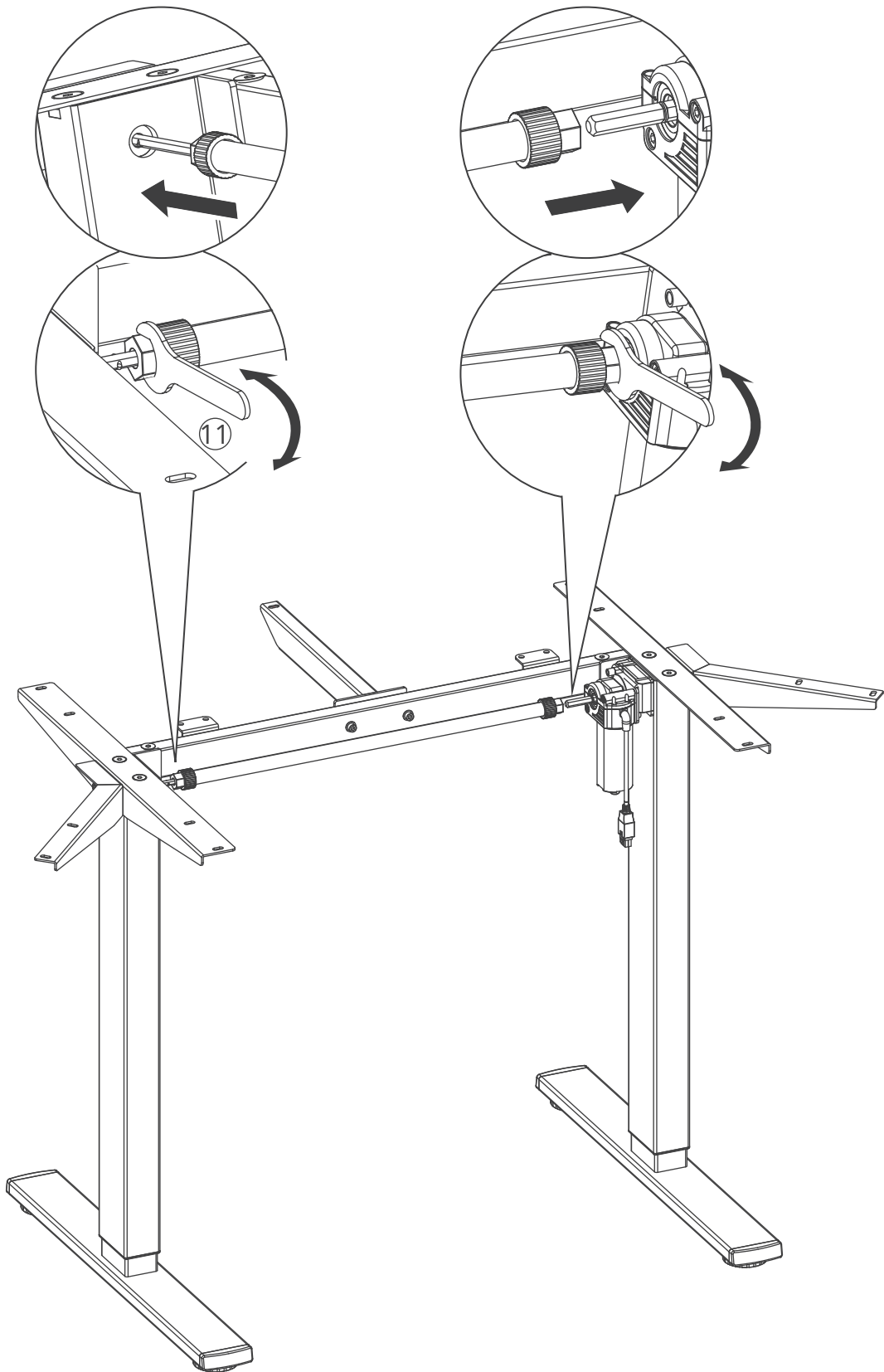

11

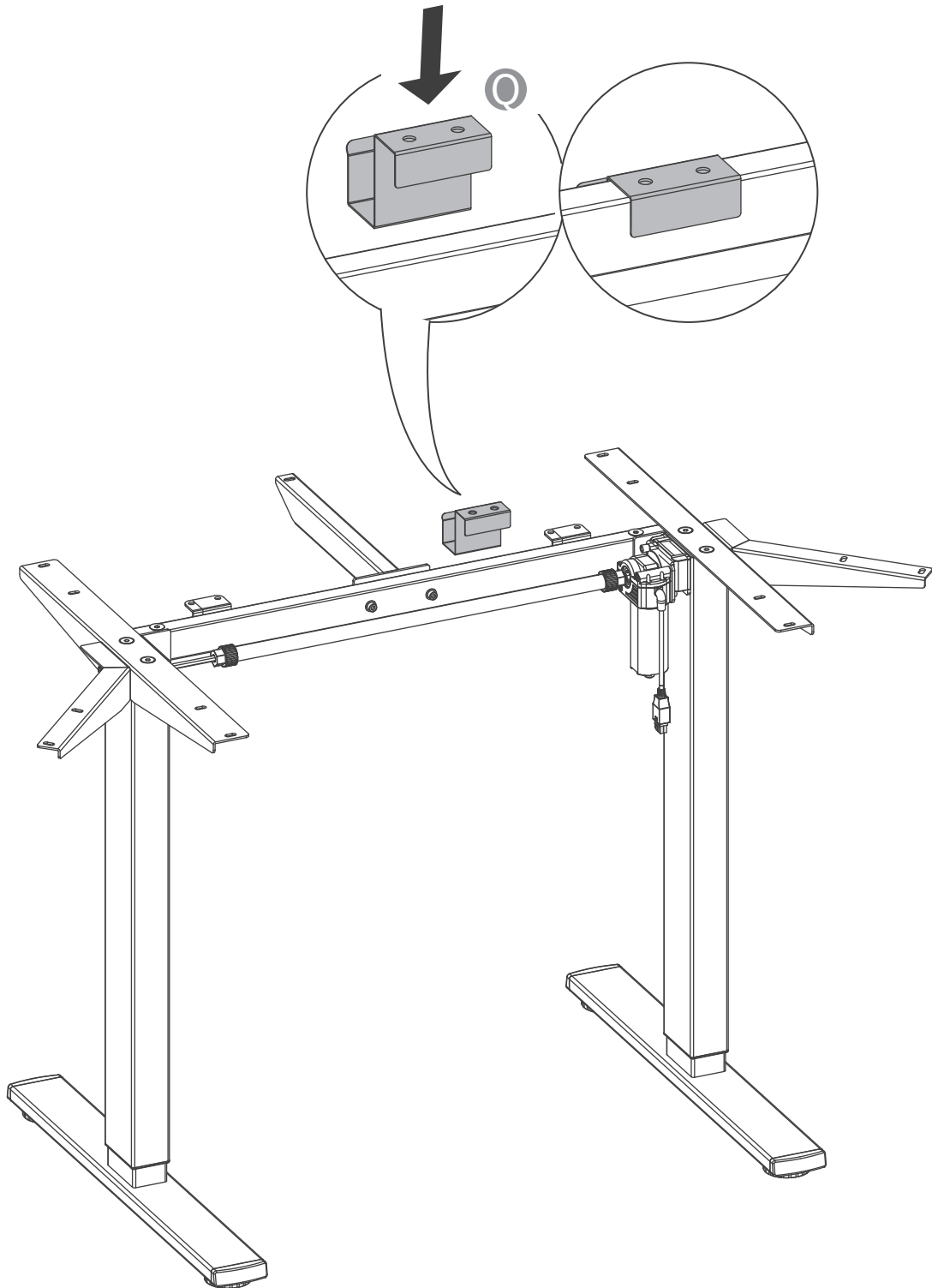

# 12

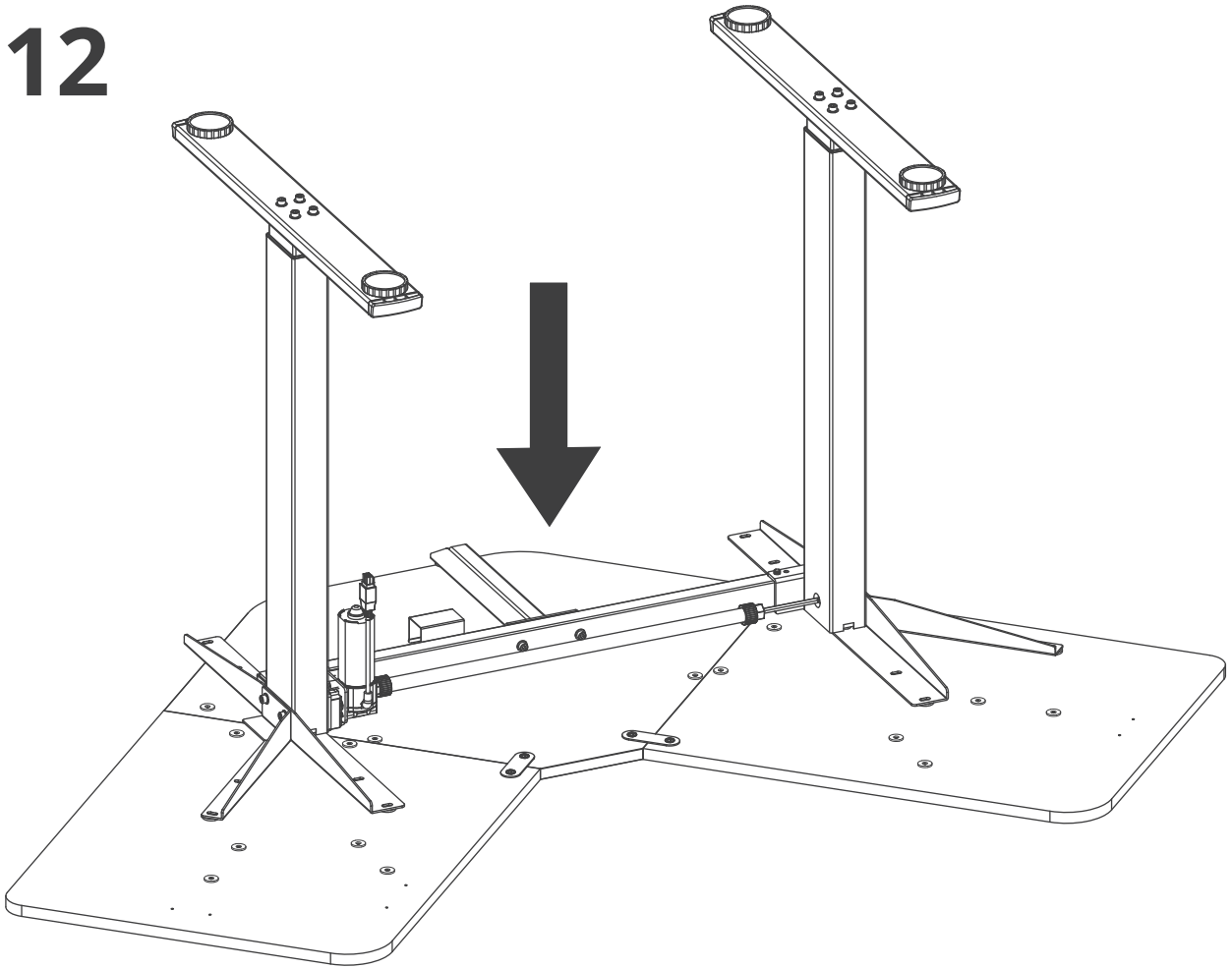

# 13

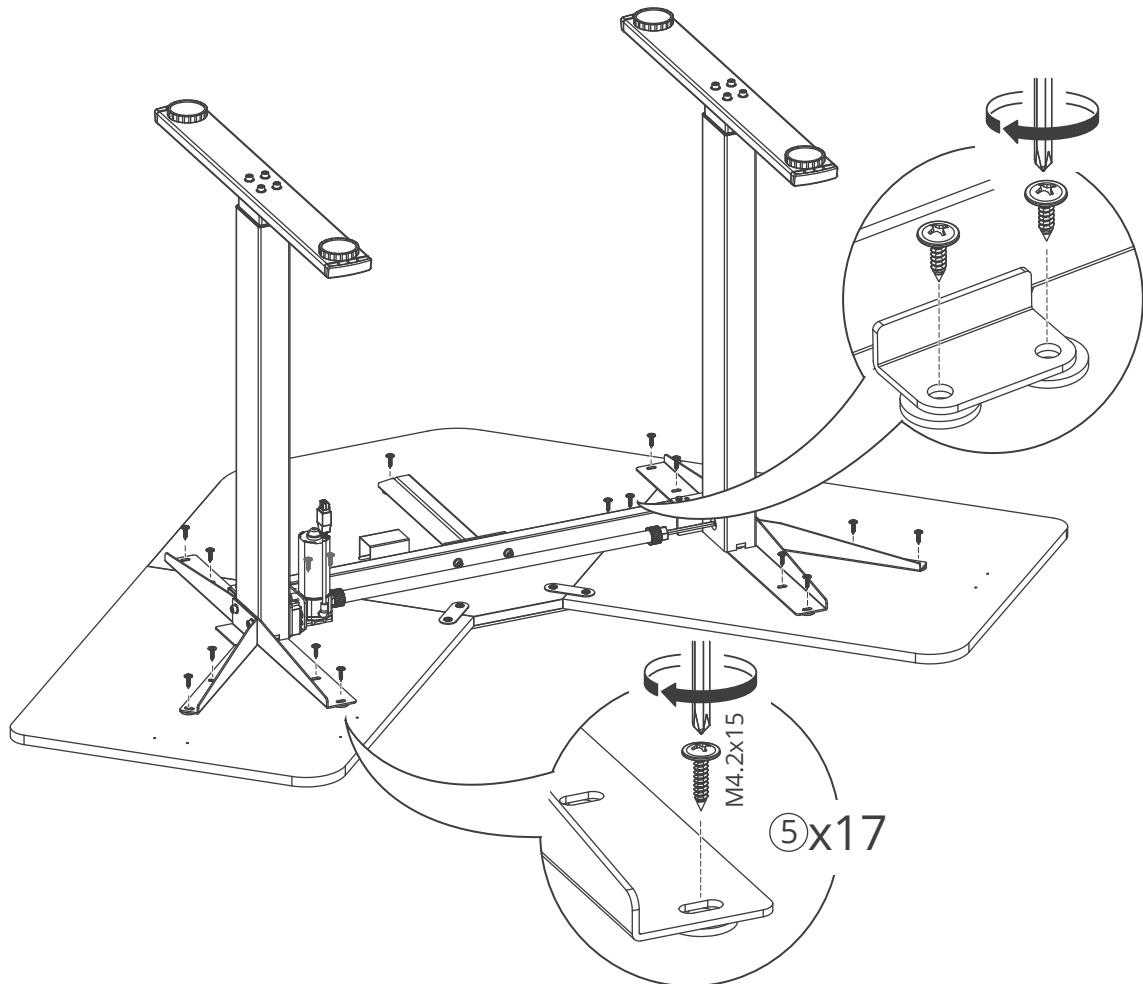

# 14

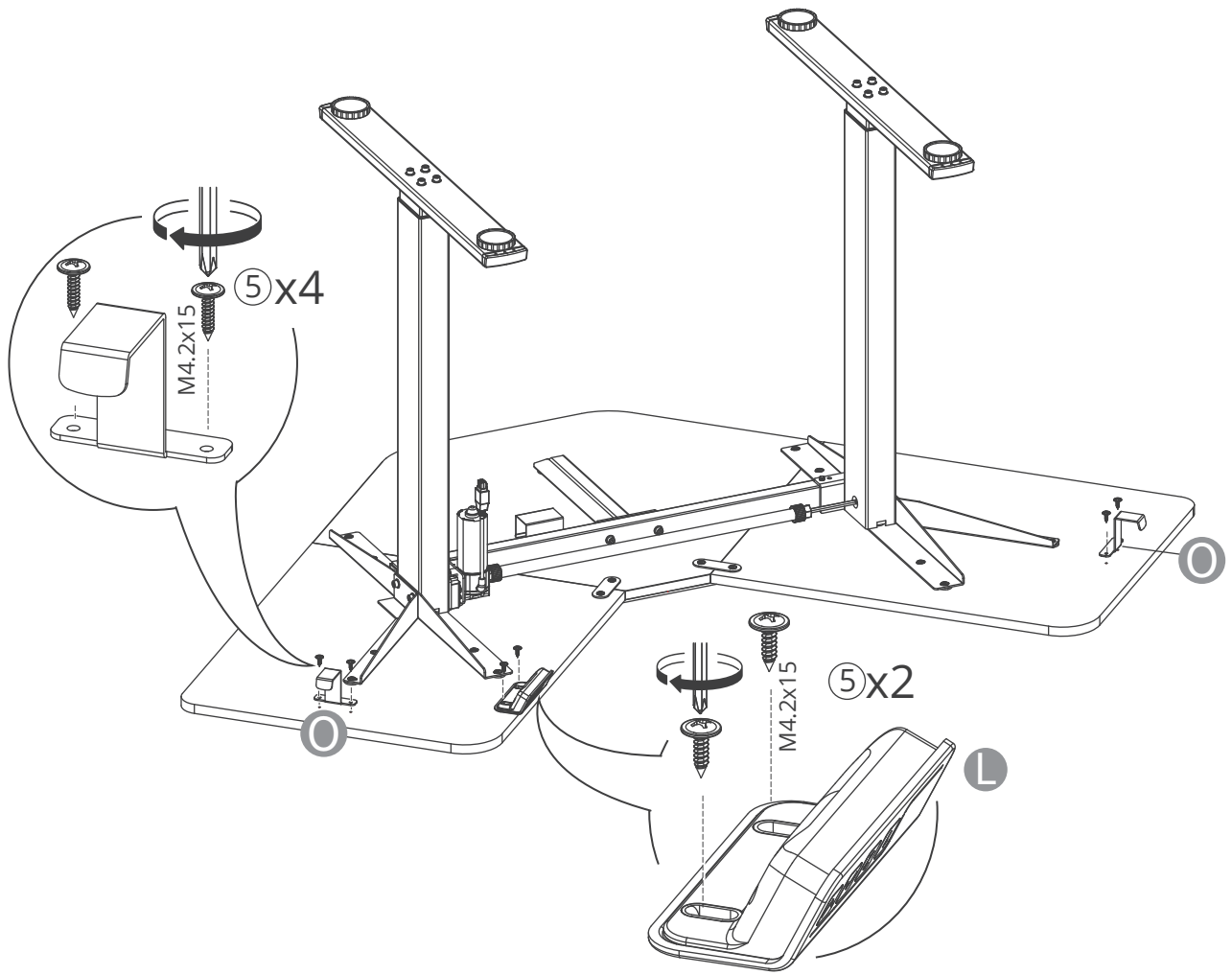

# 15

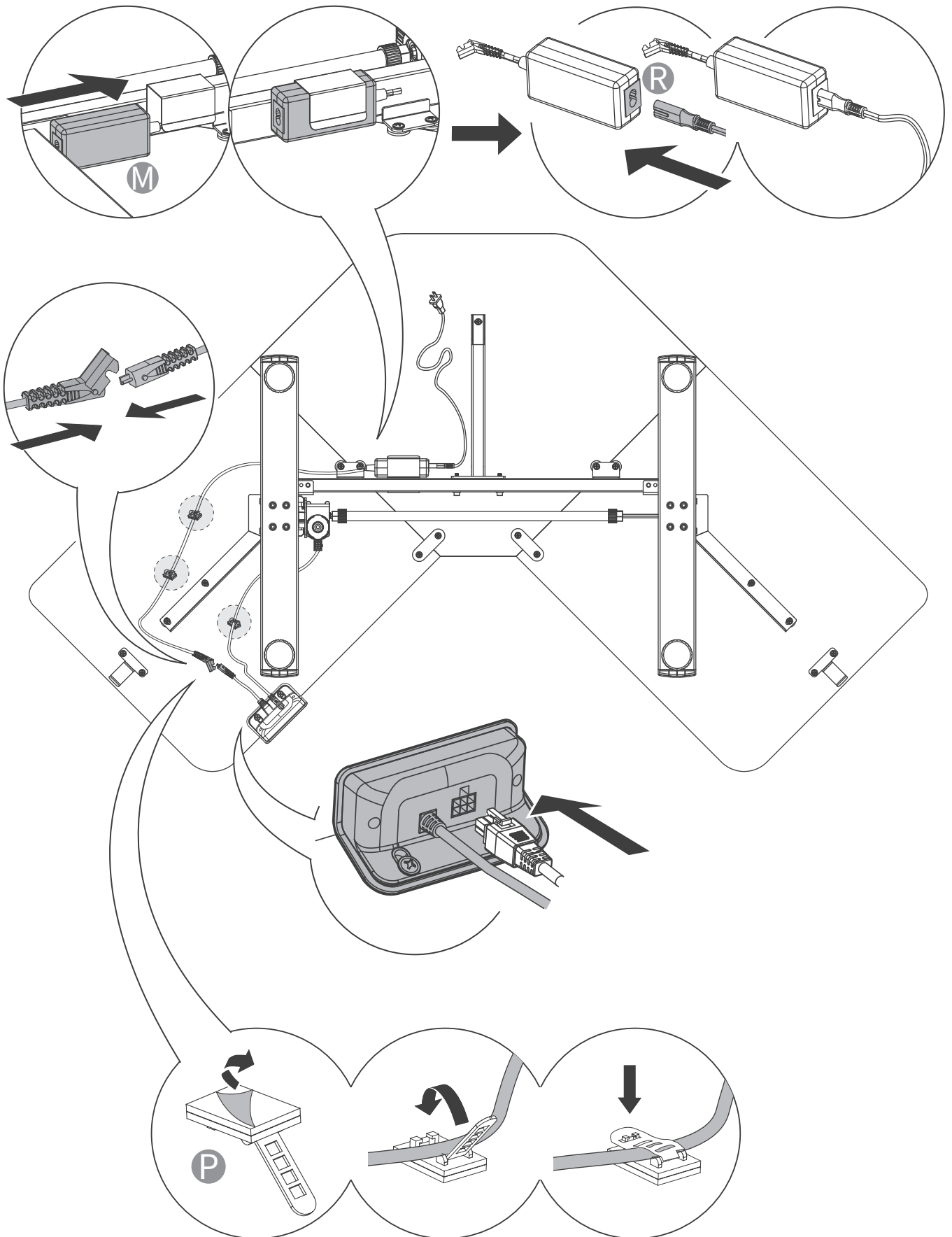

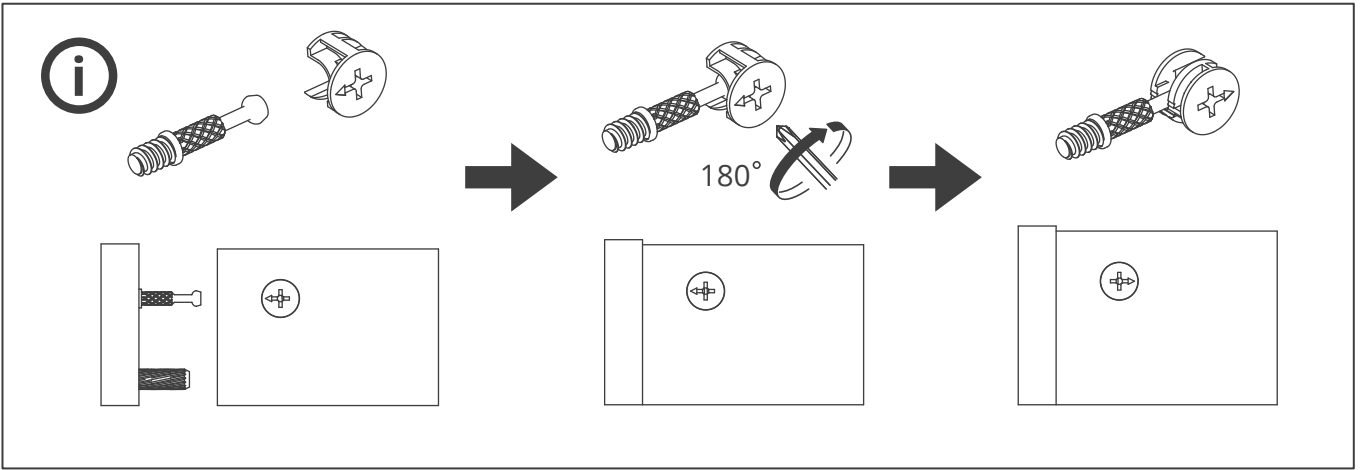

16

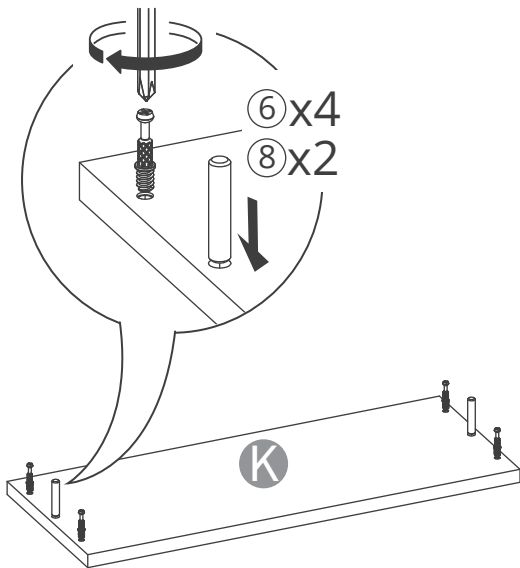

17

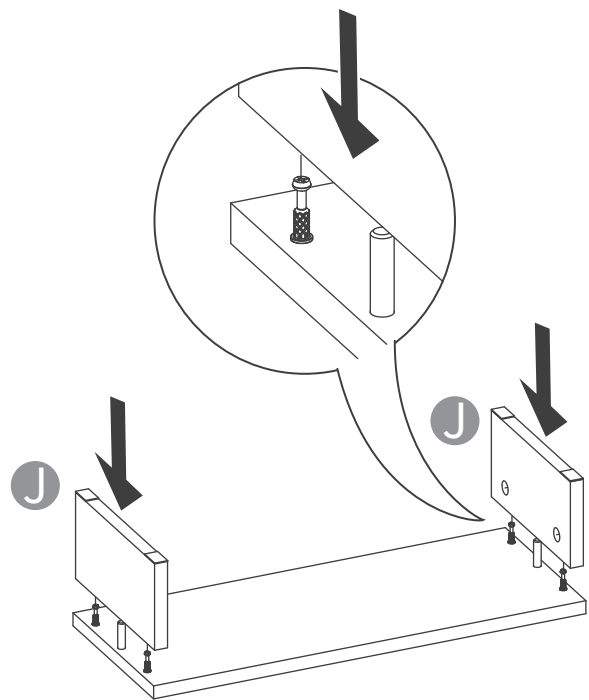

18

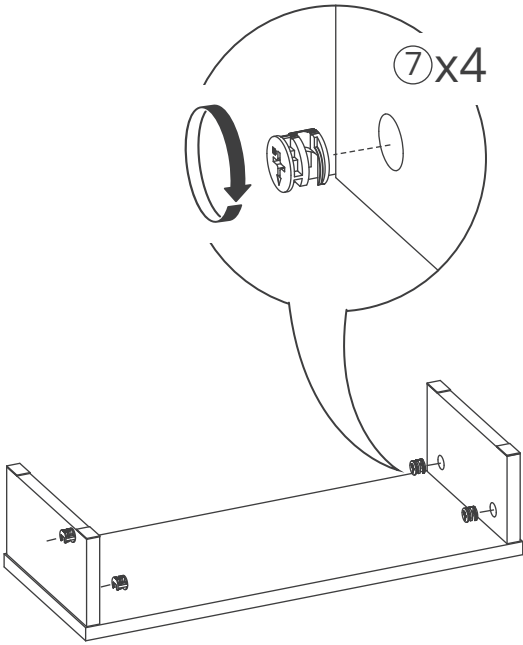

19

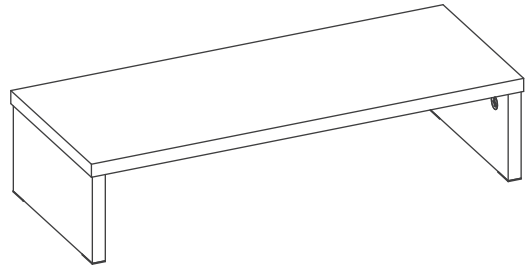

20

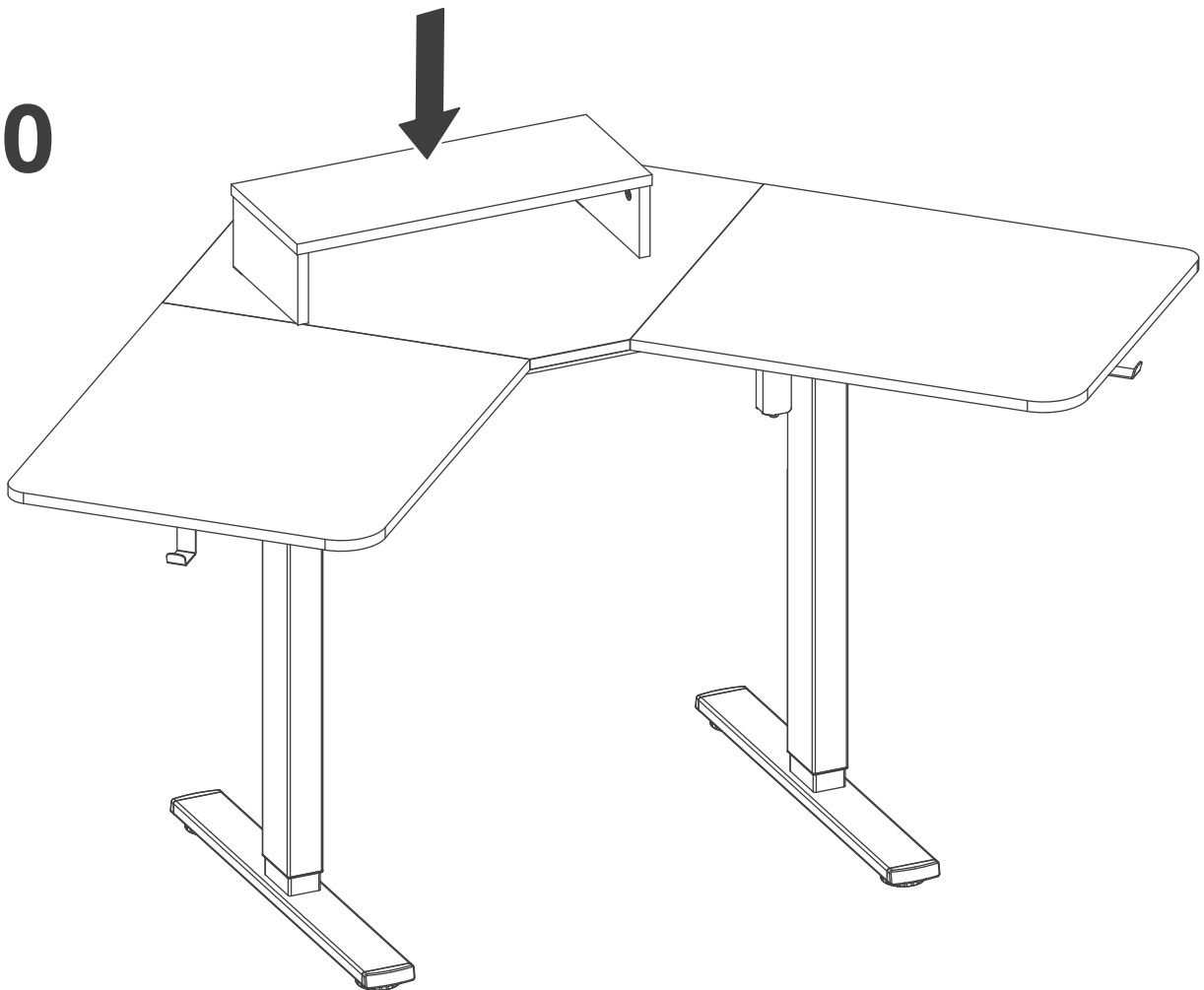



# 21

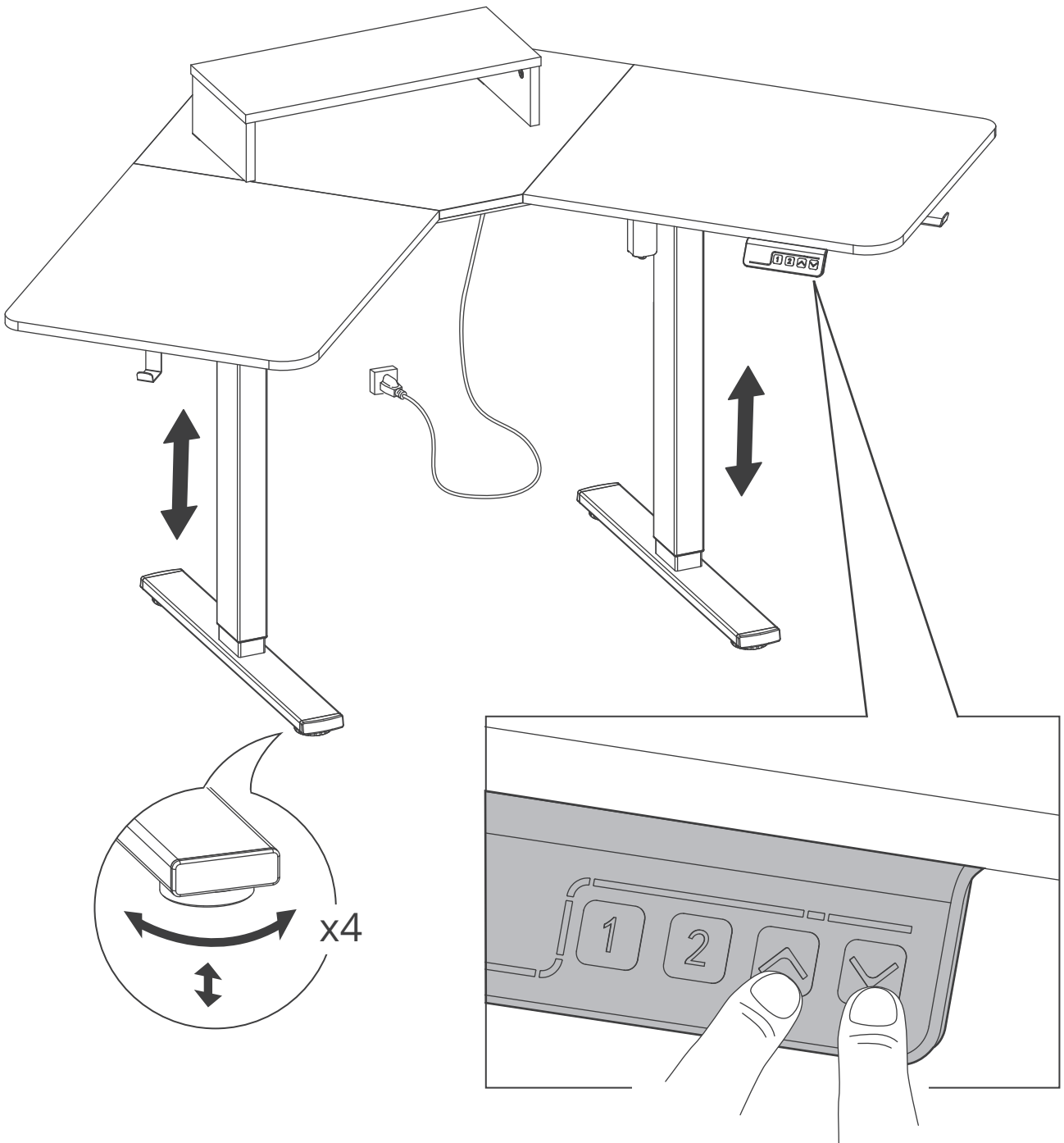

# Controller Instruction

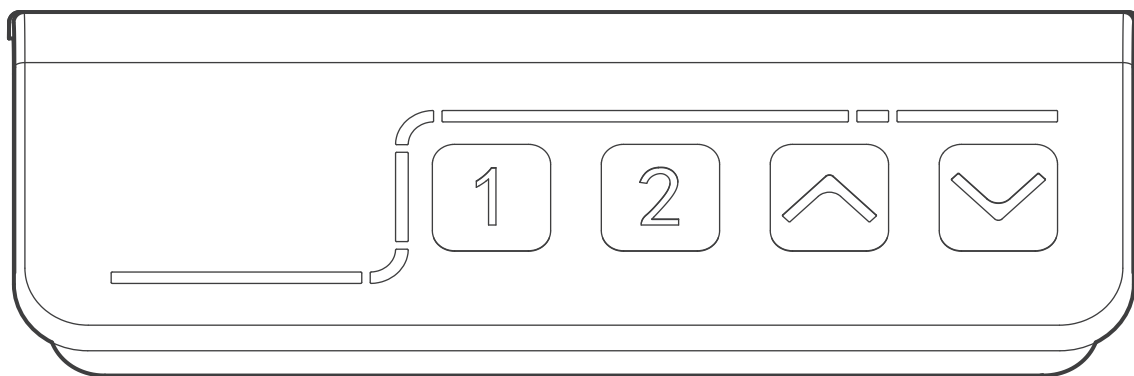

<b>English</b>	<b>18—19</b>
<b>Deutsch</b>	<b>20—21</b>
<b>Français</b>	<b>22—23</b>
<b>Español</b>	<b>24—25</b>
<b>Italiano</b>	<b>26—27</b>

# English

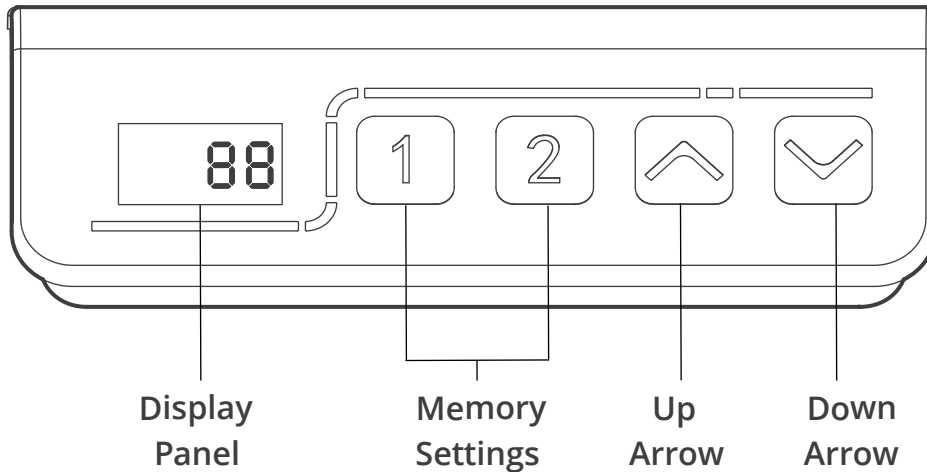

## Operating Instructions

Press the up arrow, the desk will automatically raise to the highest position.  
Pressing the down arrow will automatically lower the desk to the lowest position.

## Memory Mode

To store a certain height in the controller's memory, press the 1 button for more than three seconds. "S-1" will be displayed, indicating that the current height has been saved to the 1 button successfully. Repeat the process using buttons 2.

## Reset Mode

1. If the height of the desk is incorrect, press the down arrow until the desk moves to the fully lowered position. "rSt" will be displayed. Press and hold the down arrow again for at least three seconds and release.
2. If the system displays "Er1", press and hold the down arrow for more than three seconds and release. "rSt" will be displayed.

## Child Lock

**To Lock:** Press and hold the up arrow and down arrow simultaneously for five seconds until the LED reads "Loc".

**To Unlock:** Press and hold the up arrow and down arrow simultaneously for five seconds until the LED switches from "Loc" to the height display.

## Advanced Setting

Press and hold the "1" button and the "2" button simultaneously for 20 seconds until the LED flashes. The menu contains 7 items the below.

Menu	Setting Range	Remarks
Minimum Height	73.0cm~110cm (28.8"~43.4")	The setting value should be at least 10cm(3.9") less than the Maximum Height.
Maximum Height	83.0cm~120cm (32.7"~47.3")	The setting value should be at least 10cm(3.9") less than the Maximum Height.
Starting Height	0.0~30.0cm (11.8")	Increase the Starting Height to the current height range.
Upward Anti-Collision	U-0~U-9	0: shut down 1~9: The higher the number, the higher the sensitivity.
Downward Anti-Collision	d-0~d-9	0: shut down 1~9: The higher the number, the higher the sensitivity.
Display Decimal Point	F-0	The decimal point is not displayed.
	F-1	The decimal point is displayed.
Display Unit	L-0	Change the numeric display to show heights in centimeters.
	L-1	Change the numeric display to show heights in inches.

Short press the "1" button and the "2" button simultaneously to select the item you'd like to set.

Short press up arrow and the down arrow simultaneously to adjust the value.

Press and hold the "1" button and the "2" button simultaneously for eight seconds until the LED reads "888", which means the setting is saved successfully.

## Troubleshooting

Error Code	Description/Resolution
ER1	Press and hold the down arrow to perform a reset.
Hot	The desk is overheated. Allow the desk to rest for more than 18 minutes before operating.

# Deutsch

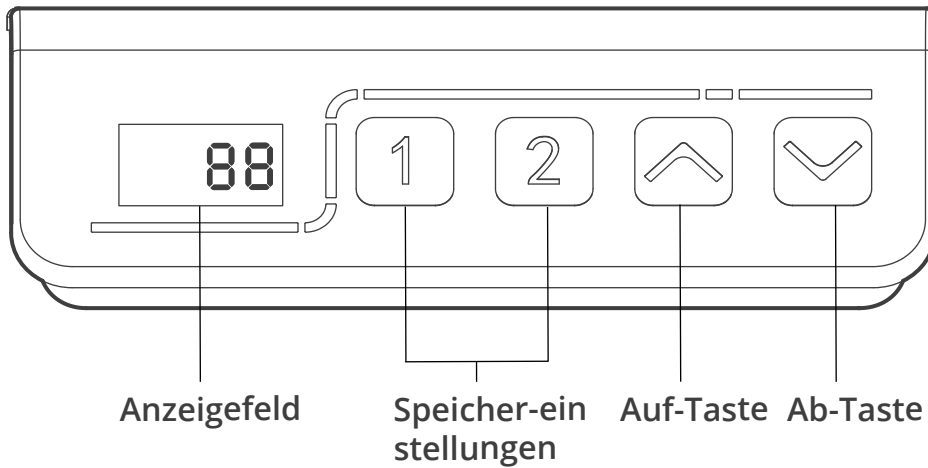

## Bedienungshinweise

Durch Drücken der Auf-Taste wird der Schreibtisch automatisch auf die höchste Position angehoben. Durch Drücken der Ab-Taste wird der Schreibtisch automatisch auf die niedrigste Position gesenkt.

## Speichermodus

Um eine bestimmte Höhe im Speicher des Controllers zu speichern, halten Sie bitte die Taste 1 länger als drei Sekunden gedrückt. Dabei wird das Symbol "S-1" angezeigt, was darauf hinweist, dass die aktuelle Höhe erfolgreich auf der Taste 1 gespeichert wurde. Wiederholen Sie dann den Vorgang für die Tasten 2.

## Reset-Modus

1. Wenn die Höhe des Schreibtisches falsch ist, drücken Sie die Ab-Taste I, bis der Schreibtisch die vollständig gesenkte Position erreicht. Wobei das Symbol "rSt" angezeigt wird, Halten Sie dann die Ab-Taste mindestens drei Sekunden lang gedrückt und lassen Sie ihn los.

2. Wenn das Symbol "Er1" angezeigt wird, halten Sie die Ab-Taste länger als drei Sekunden gedrückt und lassen Sie ihn los, wobei das Symbol "rSt" angezeigt wird.

## Kindersicherung

**Zum Verriegeln:** Halten Sie die Auf/Ab-Taste gleichzeitig fünf Sekunden lang gedrückt, bis die LED das Symbol "Loc" anzeigt.

**Zum Entriegeln:** Halten Sie die Auf/Ab-Taste gleichzeitig fünf Sekunden lang gedrückt, bis die LED von der Anzeige vom Symbol "Loc" zur Höhenanzeige wechselt.

## Erweiterte Einstellung

Halten Sie die Taste "1" und die Taste "2" gleichzeitig für 20-Sekunden gedrückt, bis die LED blinkt. Das Menü enthält sieben Elemente, wie die folgende Tabelle angezeigt.

Menü	Einstellungsbereich	Bemerkungen
Min. Höhe	73.0cm~110cm (28.8"~43.4")	Der Einstellwert sollte mindestens 10cm (3.9) kleiner als die maximale Höhe sein.
Max. Höhe	83.0cm~120cm (32.7"~47.3")	Der Einstellwert sollte mindestens 10cm (3.9) kleiner als die maximale Höhe sein.
Starthöhe	0.0~30.0cm (11.8")	Die Starthöhe auf den aktuellen Höhenbereich erhöhen.
Antikollision Aufwärts	U-0~U-9	0: Abschalten 1~9: Je höher die Zahl, desto höher die Empfindlichkeit.
Antikollision Abwärts	d-0~d-9	0: Abschalten 1~9: Je höher die Zahl, desto höher die Empfindlichkeit.
Dezimalpunkt Anzeigen	F-0	Der Dezimalpunkt wird nicht angezeigt.
	F-1	Der Dezimalpunkt wird angezeigt.
Einheit Anzeigen	L-0	Die numerische Anzeige ändern, um Höhen in Zentimetern anzuzeigen.
	L-1	Die numerische Anzeige ändern, um Höhen in Zoll anzuzeigen.

Drücken Sie kurz die Taste " **1** " und die Taste " **2** " gleichzeitig, um den gewünschten Punkt zur Einstellung auszuwählen.

Drücken Sie kurz die Auf/Ab-Taste gleichzeitig, um den Wert anzupassen.

Halten Sie die Taste " **1** " und die Taste " **2** " gleichzeitig acht Sekunden lang gedrückt, bis die LED die Meldung "888" anzeigt, was darauf hinweist, dass die Einstellung erfolgreich gespeichert wurde.

## Fehlerbehebung

Fehlercode	Beschreibung/Lösung
ER1	Halten Sie die Ab-Taste gedrückt, um einen Reset durchzuführen.
Hot	Der Schreibtisch ist überhitzt. Lassen Sie den Schreibtisch vor dem Betrieb länger als 18-Minuten abkühlen.

# Français

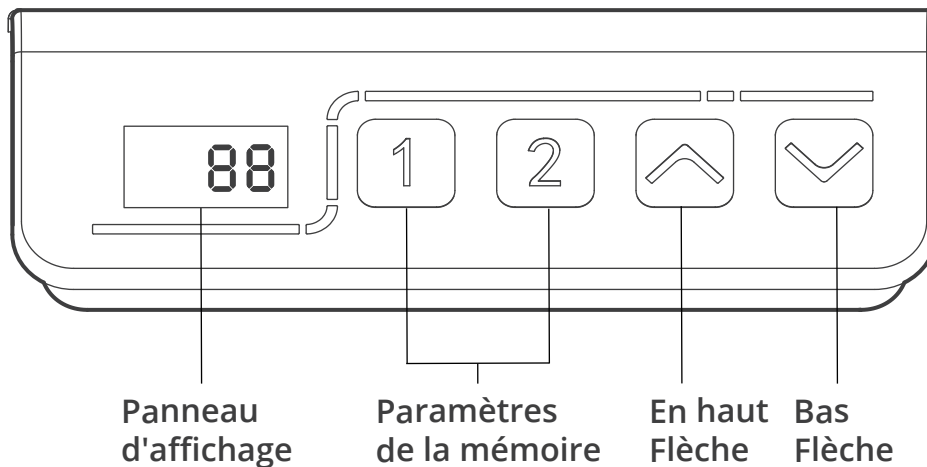

## Instructions d'utilisation

Appuyez sur la flèche vers le haut, le bureau se lève automatiquement à la position la plus haute.  
En appuyant sur la flèche vers le bas, le bureau s'abaisse automatiquement à la position la plus basse.

## Mode Mémoire

Pour enregistrer une certaine hauteur dans la mémoire du contrôleur, appuyez sur le bouton 1 pendant plus de trois secondes. Le message "S-1" s'affiche, indiquant que la hauteur actuelle a été enregistrée avec succès sur la touche 1. Répétez le processus en utilisant les boutons 2 .

## Mode de Réinitialisation

1. Si la hauteur du bureau est incorrecte, appuyez sur la flèche vers le bas jusqu'à ce que le bureau se déplace en position complètement abaissée. Puis relâchez-la. L'indication " rSt " s'affiche, Appuyez à nouveau sur la flèche vers le bas et maintenez-la enfoncée pendant au moins trois secondes .

2. Si le système affiche "Er1", appuyez sur la flèche vers le bas pendant plus de trois secondes, puis relâchez-la. Le message "rSt" s'affiche.

## Verrouillage des Enfants

**Pour Verrouiller:** Appuyez simultanément sur la flèche vers le haut et la flèche vers le bas pendant cinq secondes jusqu'à ce que la DEL indique "Loc".

**Pour Déverrouiller:** Appuyez simultanément sur la flèche vers le haut et la flèche vers le bas pendant cinq secondes jusqu'à ce que le voyant passe de "Loc" à l'affichage de la hauteur.

## Paramétrage Avancé

Appuyez simultanément sur le bouton "1" et le bouton "2" pendant 20 secondes jusqu'à ce que la LED clignote. Le menu contient 7 éléments comme le tableau ci-dessous.

Menu	Plage de Réglage	Remarques
Hauteur minimale	73.0cm~110cm (28.8"~43.4")	La valeur de réglage doit être inférieure d'au moins 10 cm (3,9") à la hauteur maximale.
Hauteur maximale	83.0cm~120cm (32.7"~47.3")	La valeur de réglage doit être inférieure d'au moins 10 cm (3,9") à la hauteur maximale.
Hauteur de départ	0.0~30.0cm (11.8")	Die Starthöhe auf den aktuellen Höhenbereich erhöhen.
Anticollision vers le haut	U-0~U-9	0arr 1~9 : Plus le nombre est élevé, plus la sensibilité est élevée.
Anticollision vers le bas	d-0~d-9	0arr 1~9 : Plus le nombre est élevé, plus la sensibilité est élevée.
Afficher la virgule décimale	F-0	La virgule décimale n'est pas affichée.
	F-1	La virgule décimale s'affiche.
Unité d'affichage	L-0	Modifiez l'affichage numérique pour afficher les hauteurs en centimètres.
	L-1	Modifiez l'affichage numérique pour afficher les hauteurs en pouces.

Appuyez brièvement sur le bouton " **1** " et sur " **2** " simultanément pour sélectionner l'élément que vous souhaitez régler.

Appuyez brièvement sur la flèche vers le haut et la flèche vers le bas simultanément pour régler la valeur.

Appuyez et maintenez le bouton " **1** " et le bouton " **2** " simultanément pendant huit secondes jusqu'à ce que la LED , ce qui signifie que le réglage est enregistré avec succès. lit " 888".

## Dépannage

Code d'erreur	Description/Résolution
ER1	Appuyez sur la flèche vers le bas et maintenez-la enfoncée pour effectuer une réinitialisation.
Chaud	Le bureau est en surchauffe. Laissez le bureau reposer pendant plus de 18 minutes avant de l'utiliser.



# Español

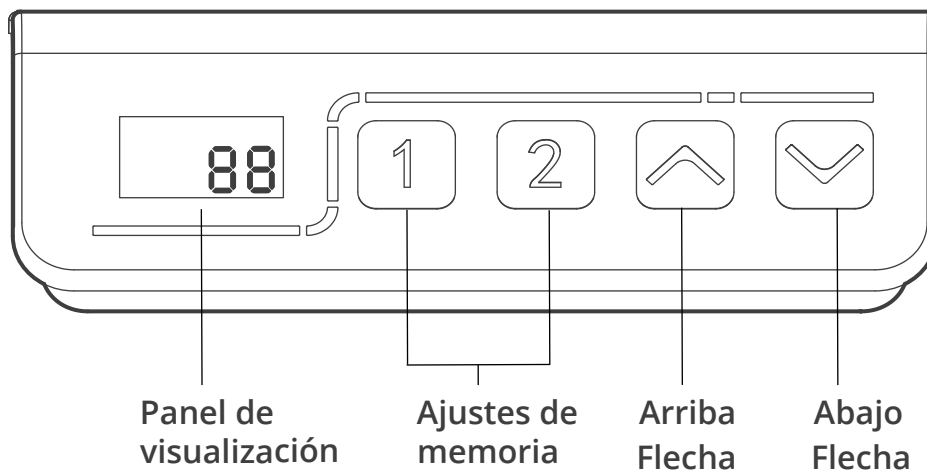

## Instrucciones de Uso

Pulsando la flecha hacia arriba, el pupitre se elevará automáticamente a la posición más alta. Si pulsa la flecha hacia abajo, la mesa bajará automáticamente a la posición más baja.

## Modo Memoria

Para guardar una altura determinada en la memoria del controlador, pulse el botón 1 durante más de tres segundos. Aparecerá "S-1", indicando que la altura actual se ha guardado con éxito en el botón 1. Repita el proceso con los botones 2.

## Modo Reset

1. Si la altura del pupitre es incorrecta, pulse la flecha hacia abajo hasta que el pupitre se desplace a la posición totalmente bajada. Aparecerá "rSt" en la pantalla. Mantenga pulsada de nuevo la flecha hacia abajo durante al menos tres segundos y suéltela.
2. Si el sistema muestra "Er1", mantenga pulsada la flecha hacia abajo durante más de tres segundos y suéltela. Aparecerá "rSt".

## Bloqueo para Niños

**Para Bloquear :** Mantenga pulsadas la flecha hacia arriba y la flecha hacia abajo simultáneamente durante cinco segundos hasta que el LED indique "Loc".

**Para Desbloquear:** Mantenga pulsadas la flecha hacia arriba y la flecha hacia abajo simultáneamente durante cinco segundos hasta que el LED cambie de "Loc" a la indicación de altura.

## Configuración Avanzada

Mantenga pulsados simultáneamente los botones "1" y "2" durante 20 segundos hasta que el LED parpadee. El menú contiene 7 opciones, como se muestra en la tabla siguiente.

Menú	Rango de Ajuste	Observaciones
Altura mínima	73.0cm~110cm (28.8"~43.4")	El valor de ajuste debe ser al menos 10 cm (3,9") menos que la altura máxima.
Altura máxima	83.0cm~120cm (32.7"~47.3")	El valor de ajuste debe ser al menos 10 cm (3,9") menos que la altura máxima.
Altura inicial	0.0~30.0cm (11.8")	Aumente la altura inicial al rango de altura actual.
Anticolisión ascendente	U-0~U-9	0: apagar 1~9: cuanto mayor sea el número, mayor será la sensibilidad.
Anticolisión descendente	d-0~d-9	0: apagar 1~9: cuanto mayor sea el número, mayor será la sensibilidad.
Mostrar punto decimal	F-0	El punto decimal no se muestra.
	F-1	Se muestra el punto decimal.
Monitor	L-0	Cambie la pantalla numérica para mostrar las alturas en centímetros.
	L-1	Cambie la pantalla numérica para mostrar las alturas en pulgadas.

Presione brevemente el botón " [1] " y Presione " [2] " simultáneamente para seleccionar el elemento que desea configurar.

Brevemente la flecha hacia arriba y la flecha hacia abajo simultáneamente para ajustar el valor.

Mantenga presionado el botón " [1] " y el botón " [2] " simultáneamente durante ocho segundos hasta que se encienda el LED, lo que significa que la configuración se guardó correctamente. dice " 888 ".

## Solución de Problemas

Código de Error	Description/Resolution
ER1	Presione y mantenga presionada la flecha hacia abajo para realizar un reinicio.
Caliente	El escritorio está sobrecalentado. Permita que el escritorio descanse por más de 18 minutos antes de operar.

# Italiano

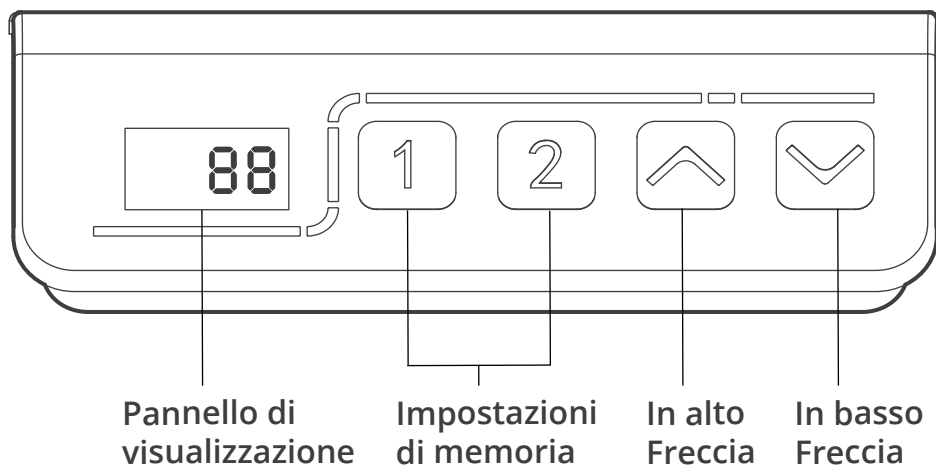

## Istruzioni per l'uso

Premendo la freccia verso l'alto, la scrivania si solleva automaticamente nella posizione più alta.  
Premendo la freccia verso il basso, la scrivania si abbassa automaticamente nella posizione più bassa.

## Modalità Memoria

Per memorizzare una determinata altezza nella memoria del controller, premere il pulsante 1 per più di tre secondi. Verrà visualizzato "S-1", a indicare che l'altezza corrente è stata salvata con successo sul pulsante 1. Ripetere la procedura utilizzando i pulsanti 2, 3 e 4. Ripetere l'operazione con i pulsanti 2.

## Modalità di Reset

1. Se l'altezza della scrivania non è corretta, premere la freccia verso il basso finché la scrivania non si sposta in posizione completamente abbassata. Verrà visualizzato "rSt". Tenere nuovamente premuta la freccia verso il basso per almeno tre secondi e rilasciarla.

2. Se il sistema visualizza "Er1", tenere premuto il tasto freccia giù per più di tre secondi e rilasciarlo. Verrà visualizzato "rSt".

## Blocco per Bambini

**Per Bloccare:** tenere premuti contemporaneamente la freccia verso l'alto e la freccia verso il basso per cinque secondi, finché il LED non visualizza "Loc".

**Per Sbloccare:** tenere premuti contemporaneamente la freccia verso l'alto e la freccia verso il basso per cinque secondi fino a quando il LED passa da "Loc" all'indicazione dell'altezza.

## Impostazione Avanzata

Tenere premuti contemporaneamente il tasto "1" e il tasto "2" per 20 secondi finché il LED non lampeggia. Il menu contiene 7 voci come da tabella seguente.

Menù	Gamma di Impostazione	Osservazioni
Altezza minima	73.0cm~110cm (28.8"~43.4")	Il valore dell'impostazione deve essere inferiore di almeno 10 cm (3,9") rispetto all'altezza massima.
Altezza massima	83.0cm~120cm (32.7"~47.3")	Il valore dell'impostazione deve essere inferiore di almeno 10 cm (3,9") rispetto all'altezza massima.
Altezza iniziale	0.0~30.0cm (11.8")	Aumenta l'altezza iniziale fino all'intervallo di altezza corrente.
Anti-collisione verso l'alto	U-0~U-9	0yspegni 1~9: maggiore è il numero, maggiore è la sensibilità.
Anti-collisione verso il basso	d-0~d-9	0yspegni 1~9: maggiore è il numero, maggiore è la sensibilità.
Visualizza punto decimale	F-0	Il punto decimale non viene visualizzato.
	F-1	Viene visualizzato il punto decimale.
Unità di visualizzazione	L-0	Cambia il display numerico per mostrare le altezze in centimetri.
	L-1	Cambia il display numerico per mostrare le altezze in pollici.

Premere brevemente il pulsante " **1** " e Premere " **2** " contemporaneamente per selezionare l'elemento che desideri impostare.

Brevemente la freccia su e la freccia giù contemporaneamente per regolare il valore.

Tenere premuti contemporaneamente il pulsante " **1** " e il pulsante " **2** " per otto secondi fino a quando il LED , indica che l'impostazione è stata salvata correttamente. si legge "888".

## Risoluzione dei Problemi

Codice di Errore	Descrizione/Risoluzione
ER1	Premere e tenere premuta la freccia giù per eseguire un ripristino.
Caldo	La scrivania è surriscaldata. Lasciare riposare la scrivania per più di 18 minuti prima di metterla in funzione.



Points de collecte sur [www.quefairedemesdechets.fr](http://www.quefairedemesdechets.fr)  
Privilégiez la réparation ou le don de votre appareil !