

# VERNAL

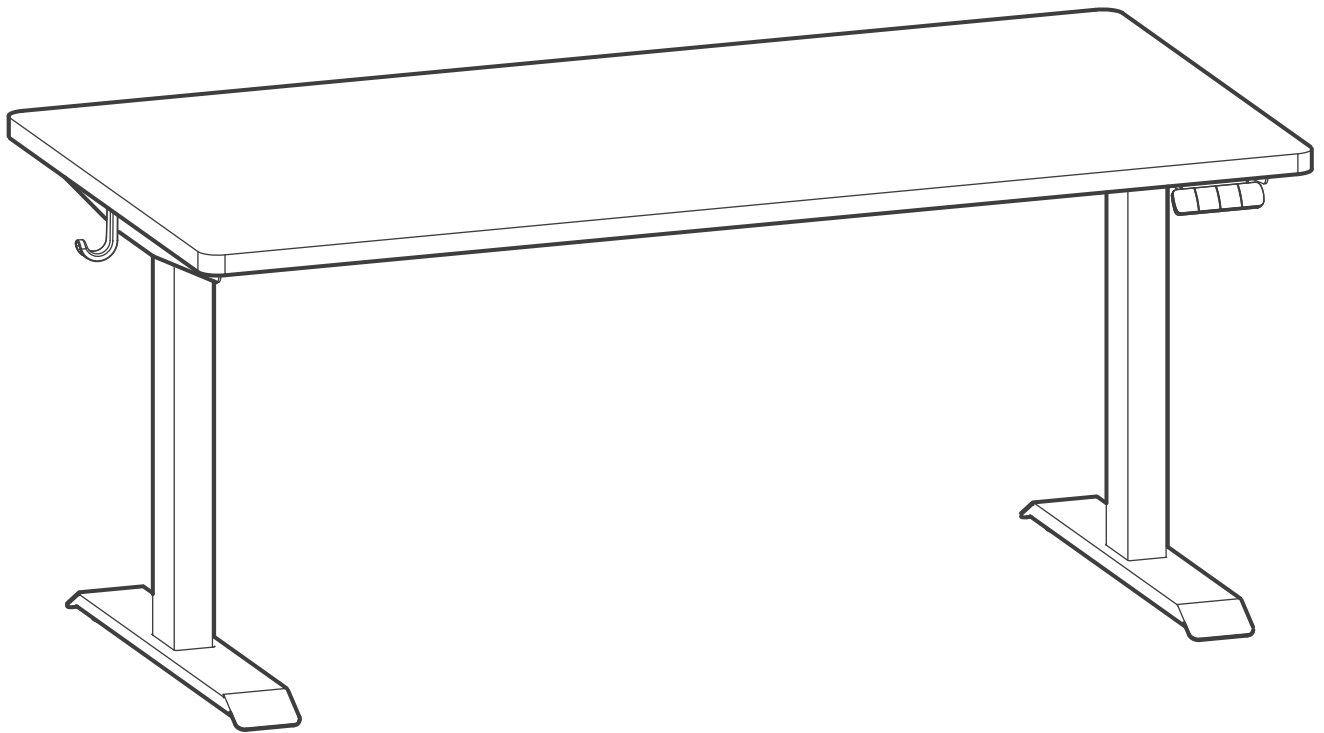

## ASSEMBLY INSTRUCTIONS

V1.0



## 日本語

### 注意

- 本製品を使用している時、子供や動物から遠ざけてください。デスクトップが壁に触れていないことを確認してください。
- 机の底から20インチより高い障害物を取り除いてください。
- 32°F–104°F/0°C–40°Cの作動環境温度のみで動作する。
- 本製品を腐食性ガス、液体、ほこりの多い物体から遠ざけてください。
- 操作中に手、足、その他の体の部分を安全な位置に保ってください。アンチ衝突は、すべてのリセット中に自動的に有効にされていません。
- 機器の異常または非意図的な操作によって引き起こされた損傷と人身傷害に対していかなる保証または責任も負いません。
- 初回装着または機器通电後、手動リセットが必要です。

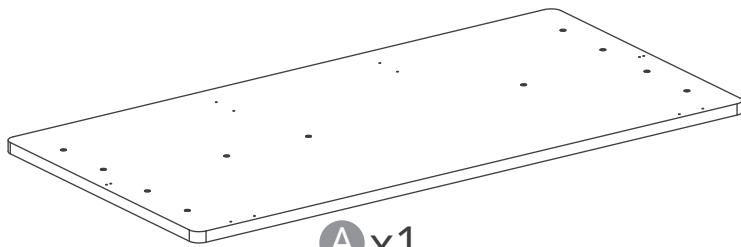

A x1



B x2



C x1

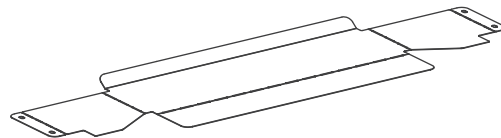

D x1

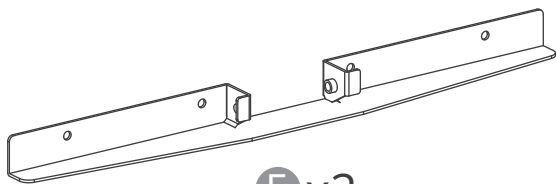

E x2

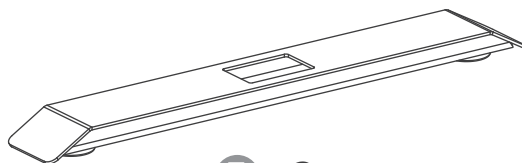

F x2

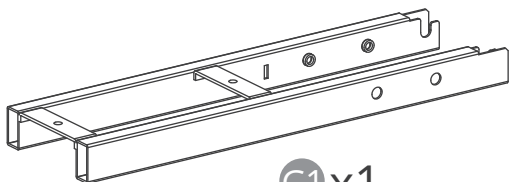

G1 x1

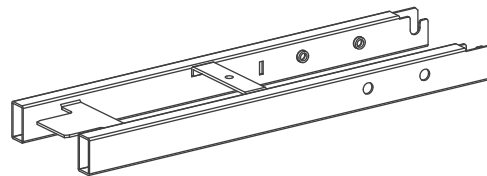

G2 x1

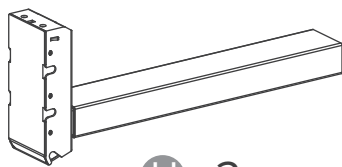

H x2

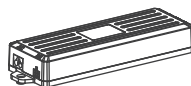

I x1



J1 x1



J2 x1

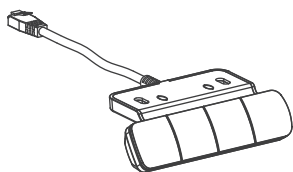

K x1

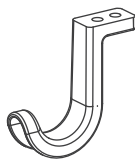

L x2

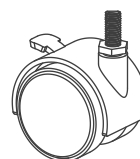

M x4



① x8

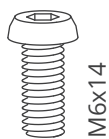

② x19

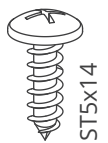

③ x8

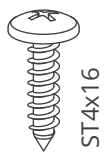

④ x2



⑤ x1

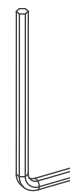

⑥ x1

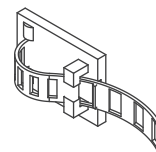

⑦ x3

1

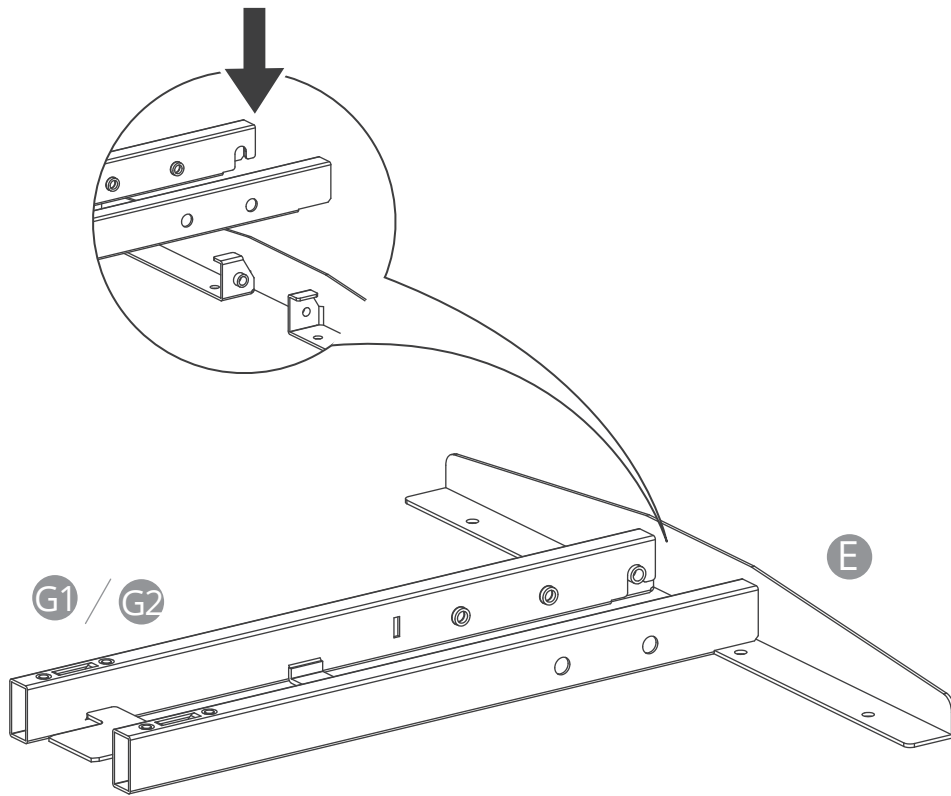

2

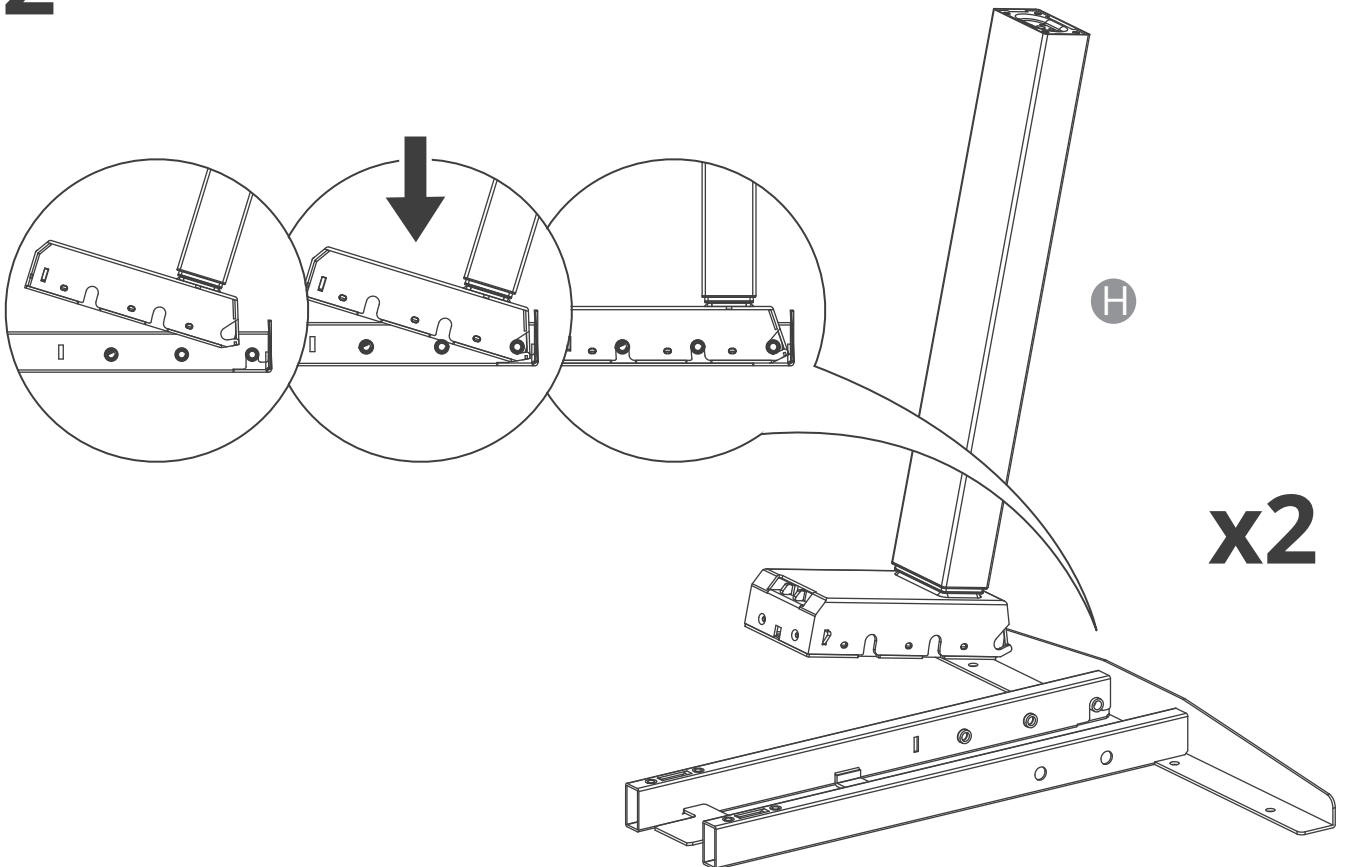

3

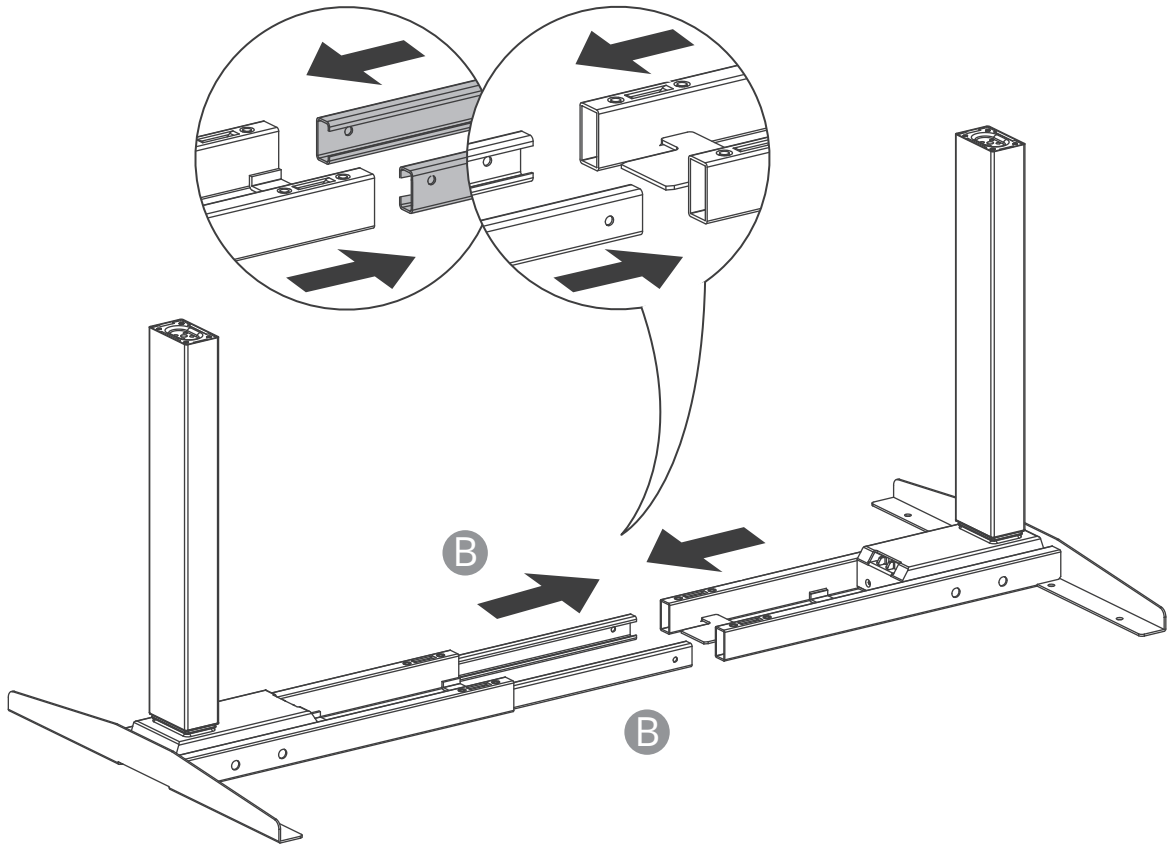

4

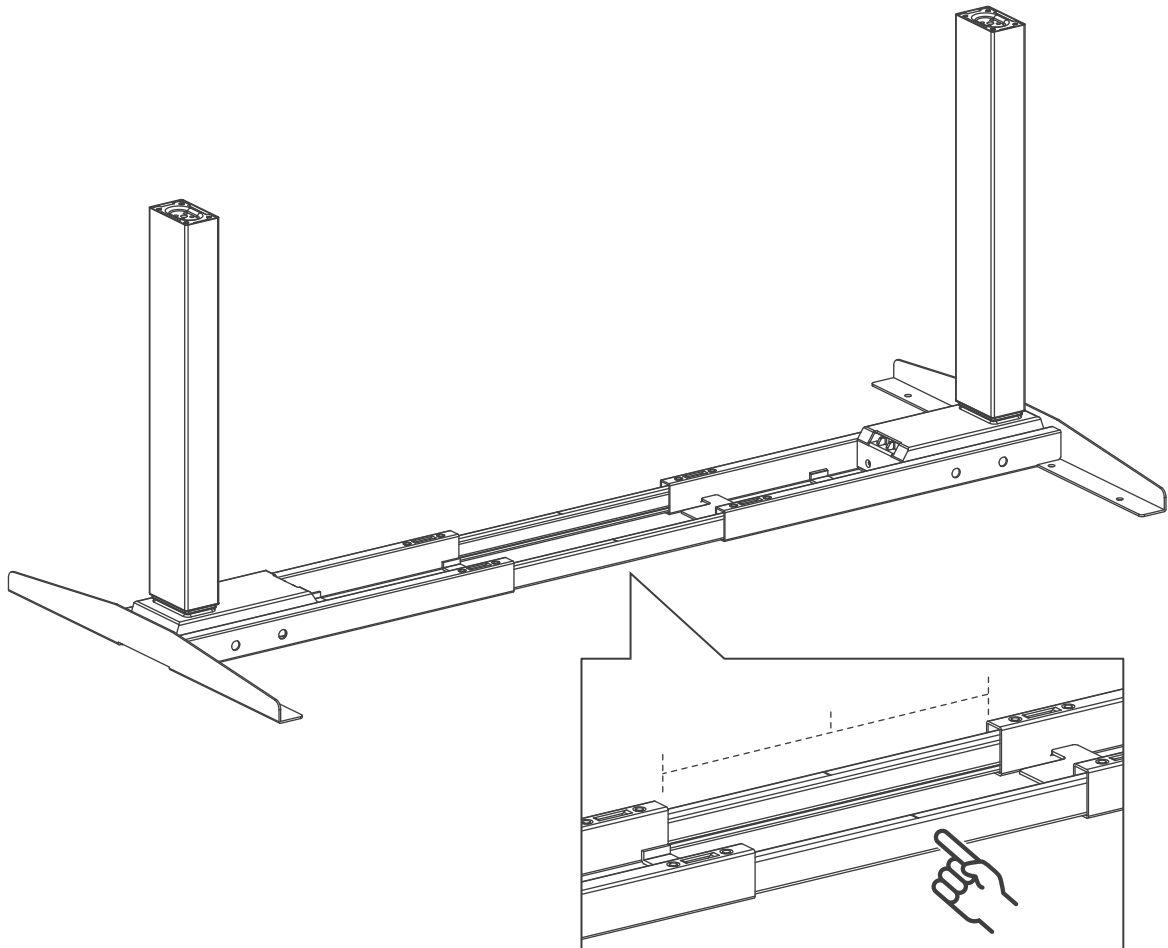

5

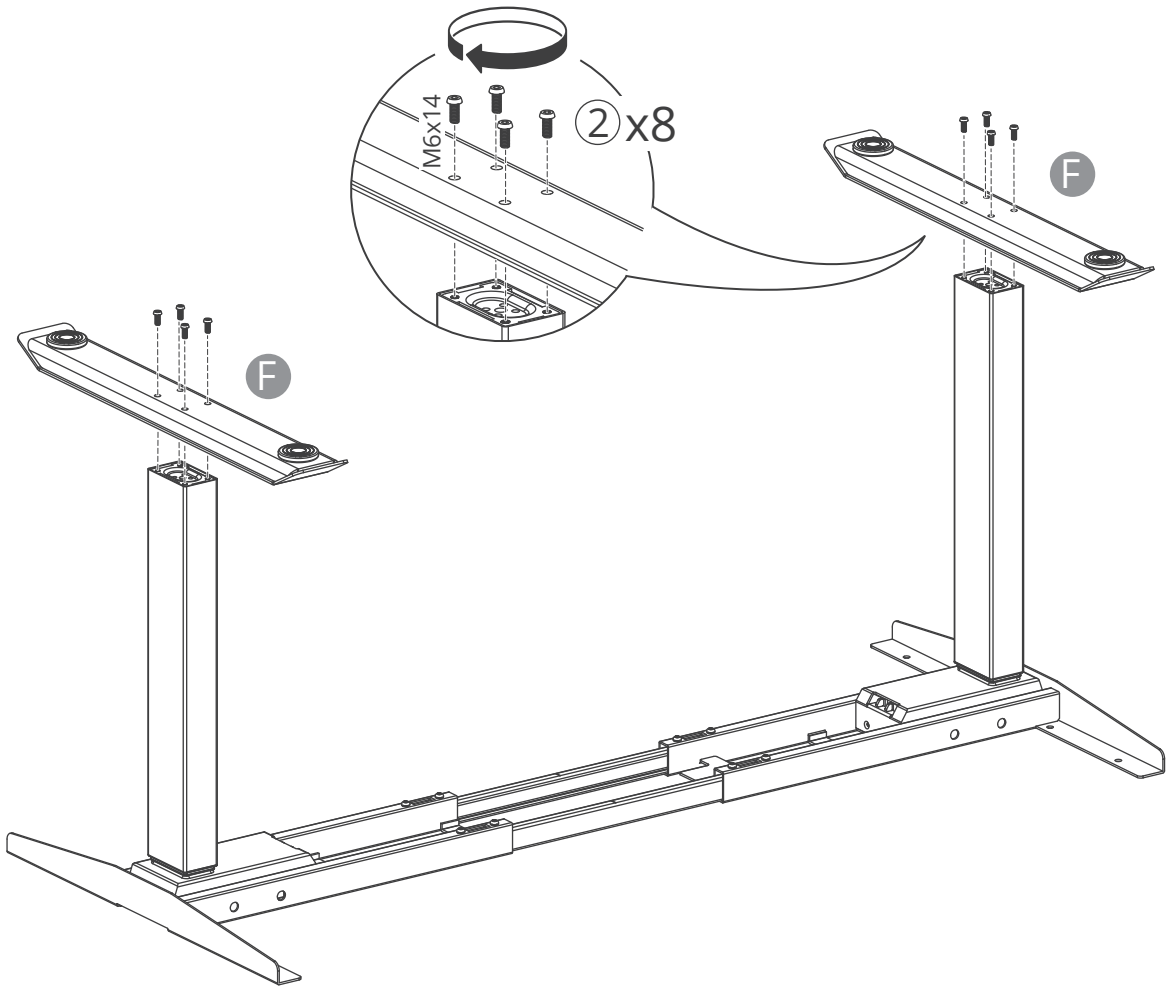

6

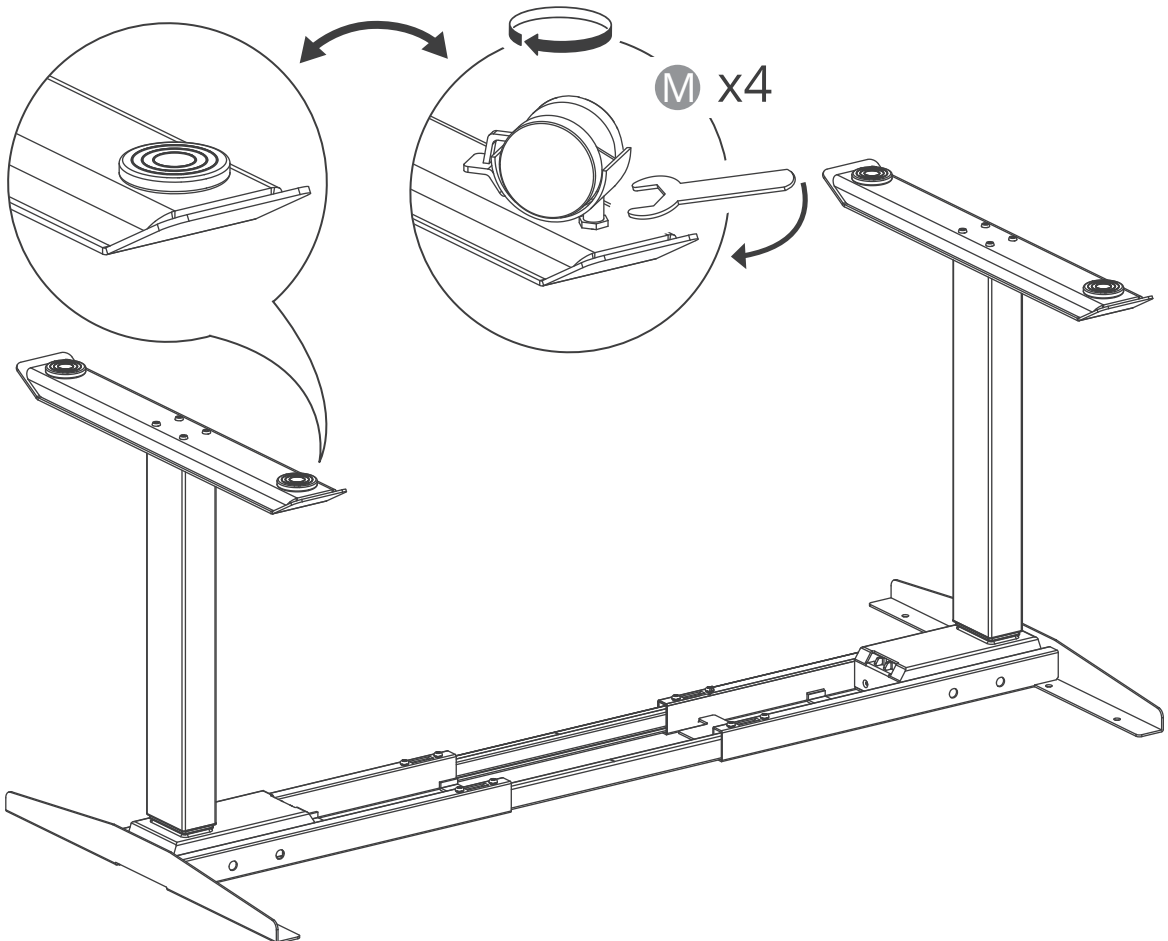

7

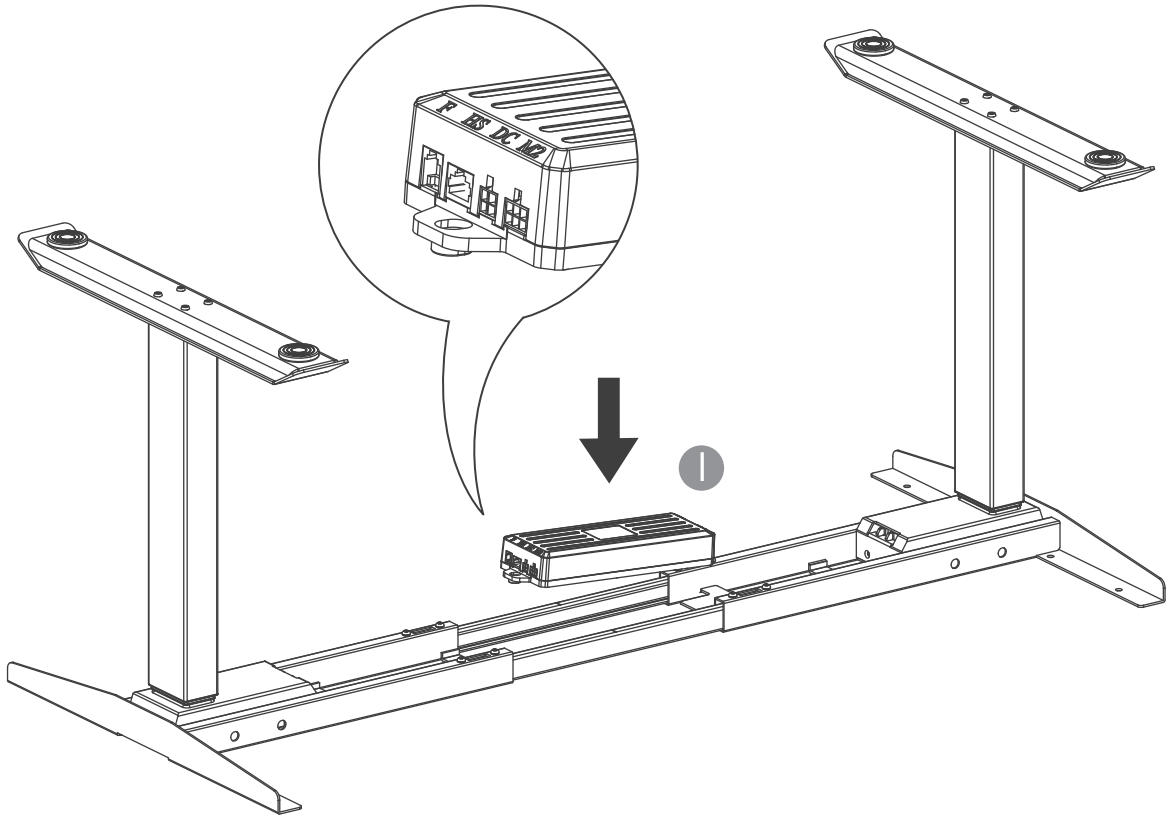

8

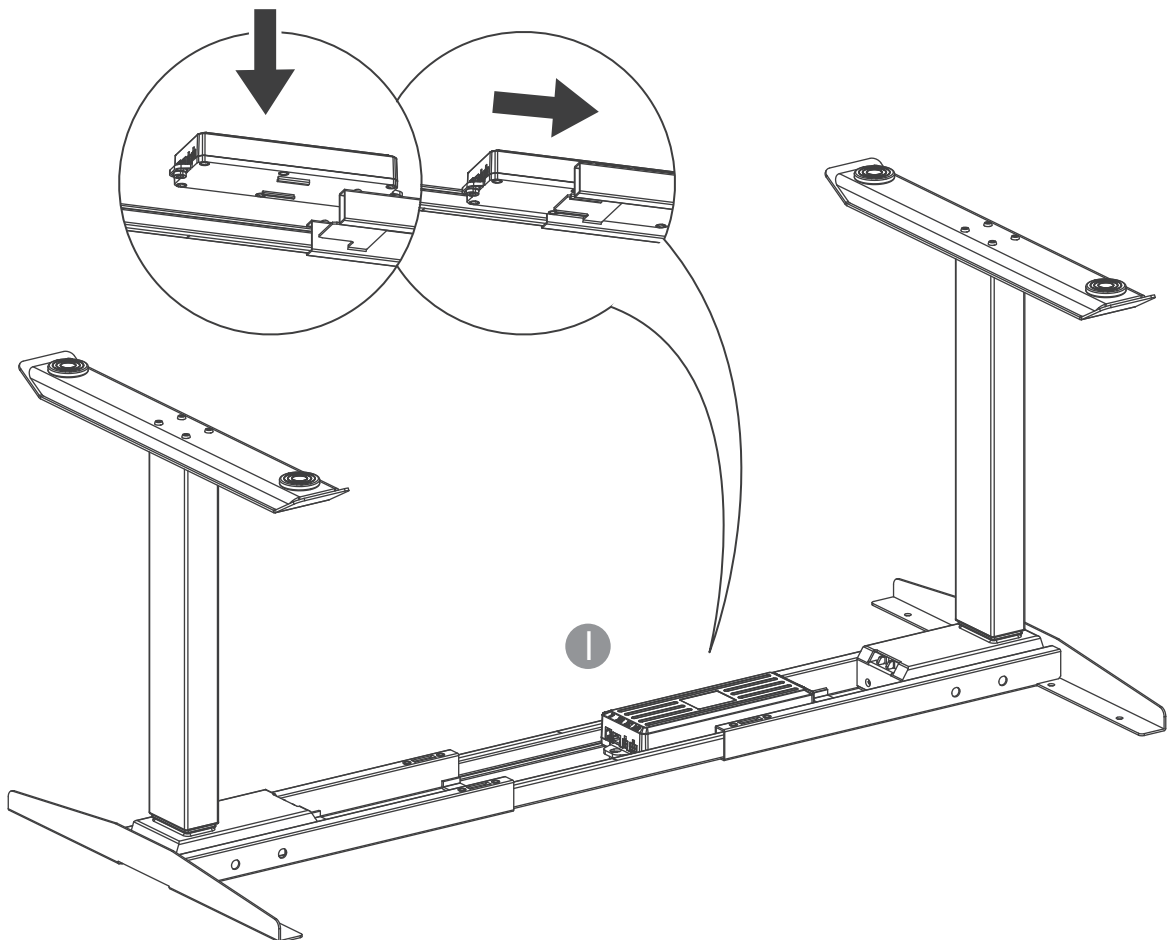

# 9

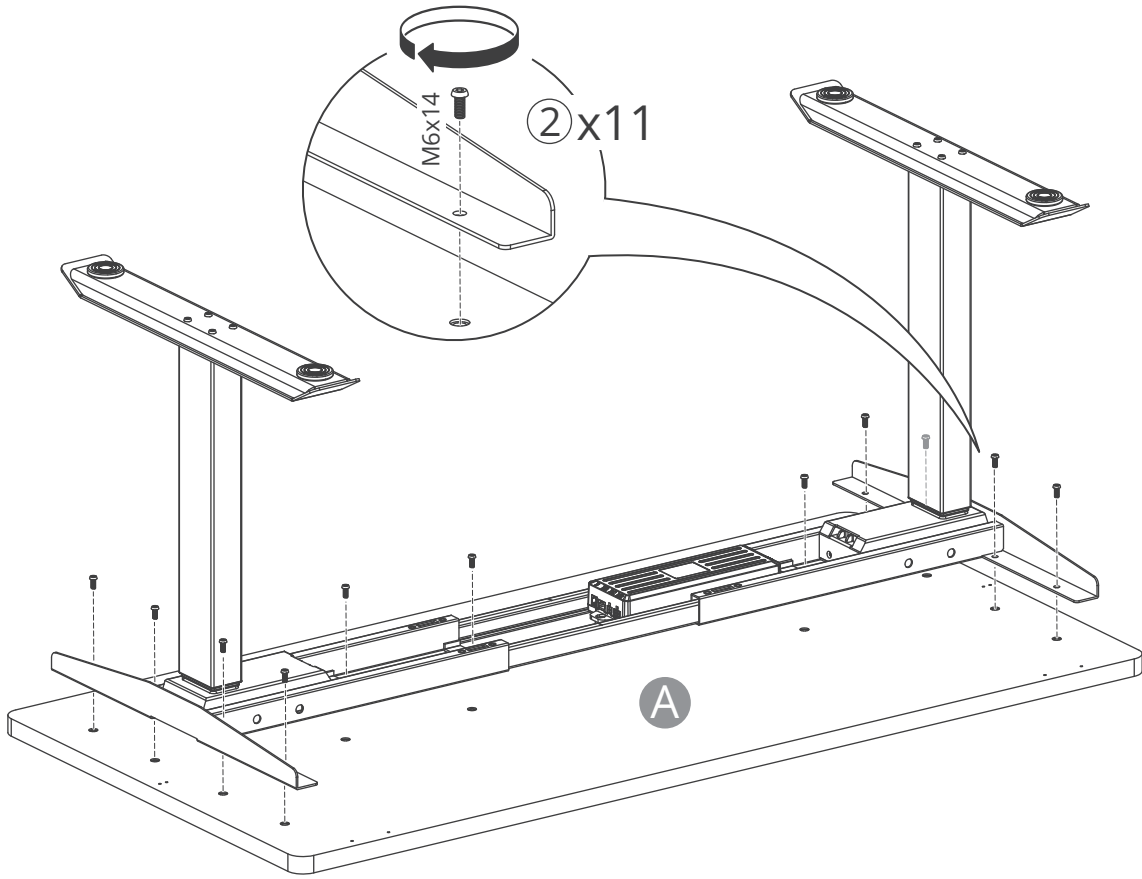

# 10

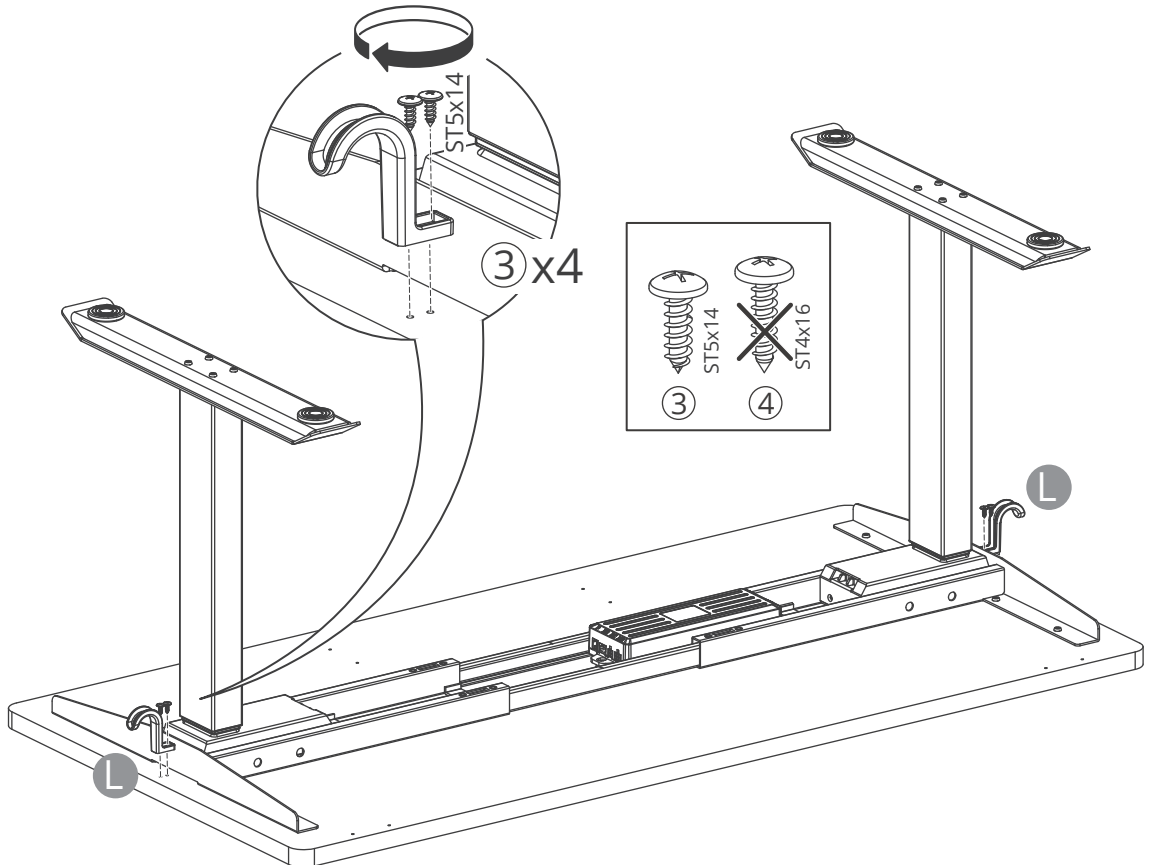



# 11

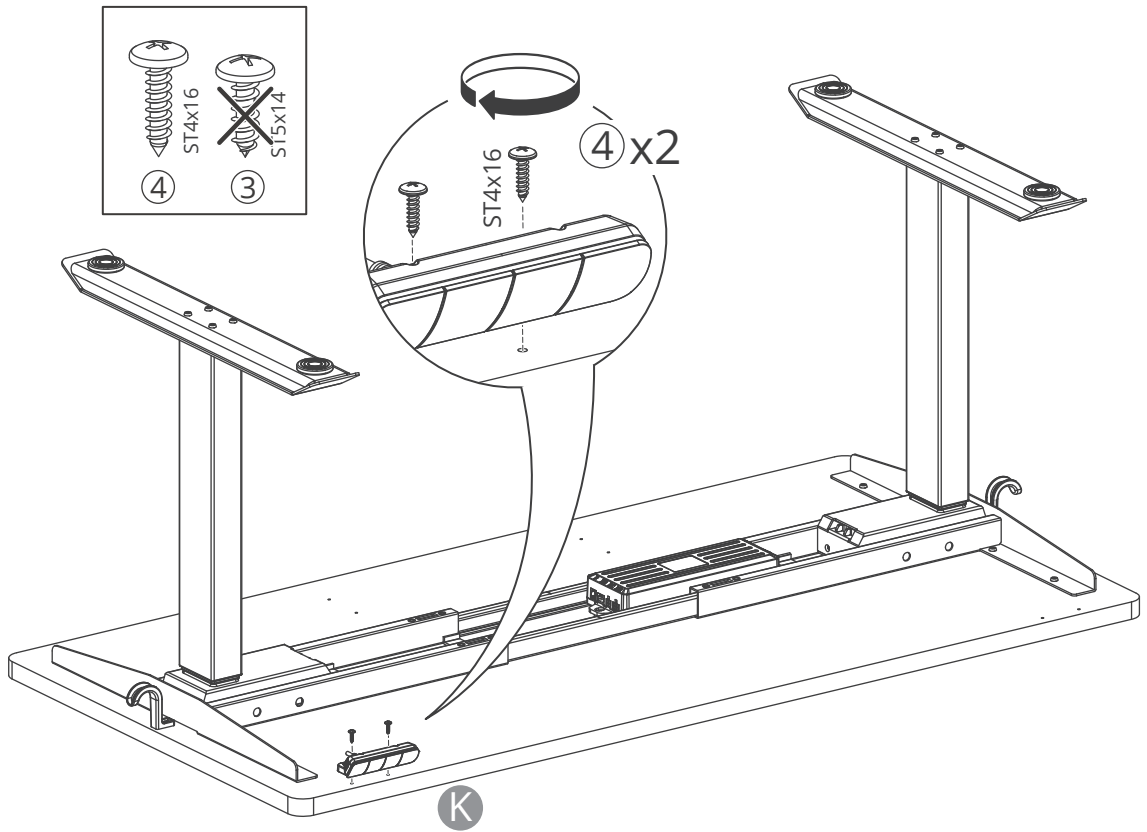

# 12

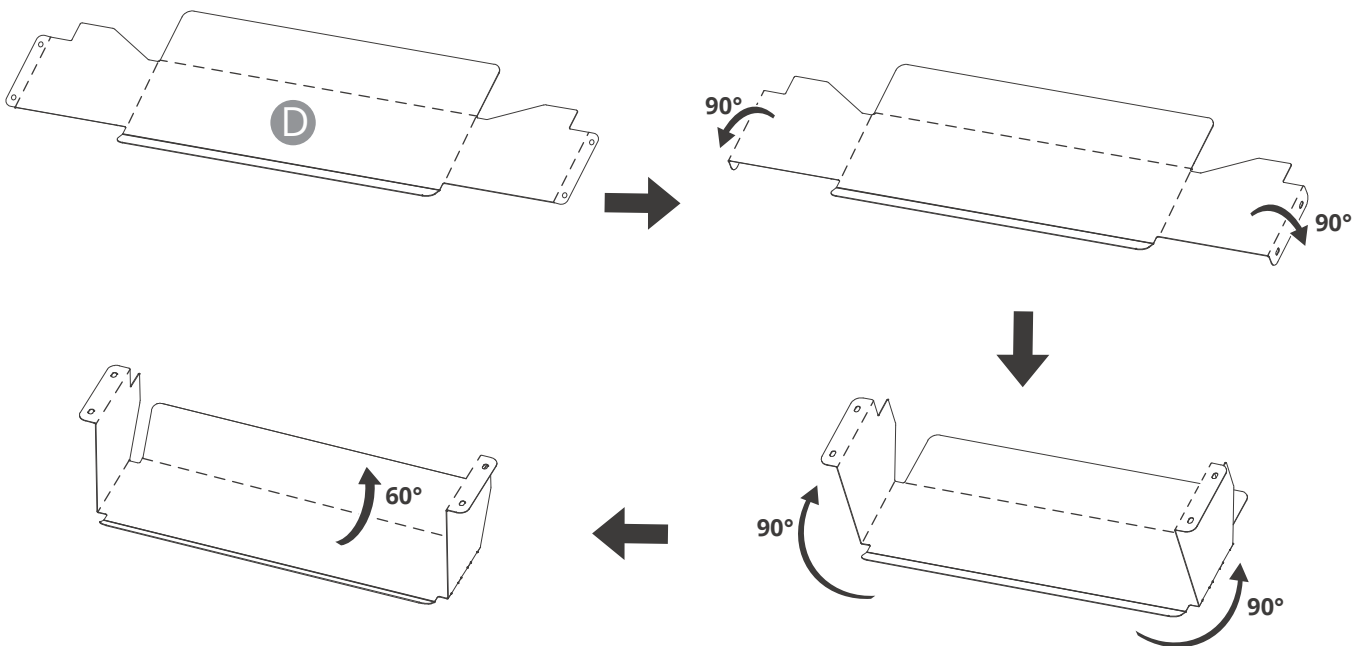

# 13

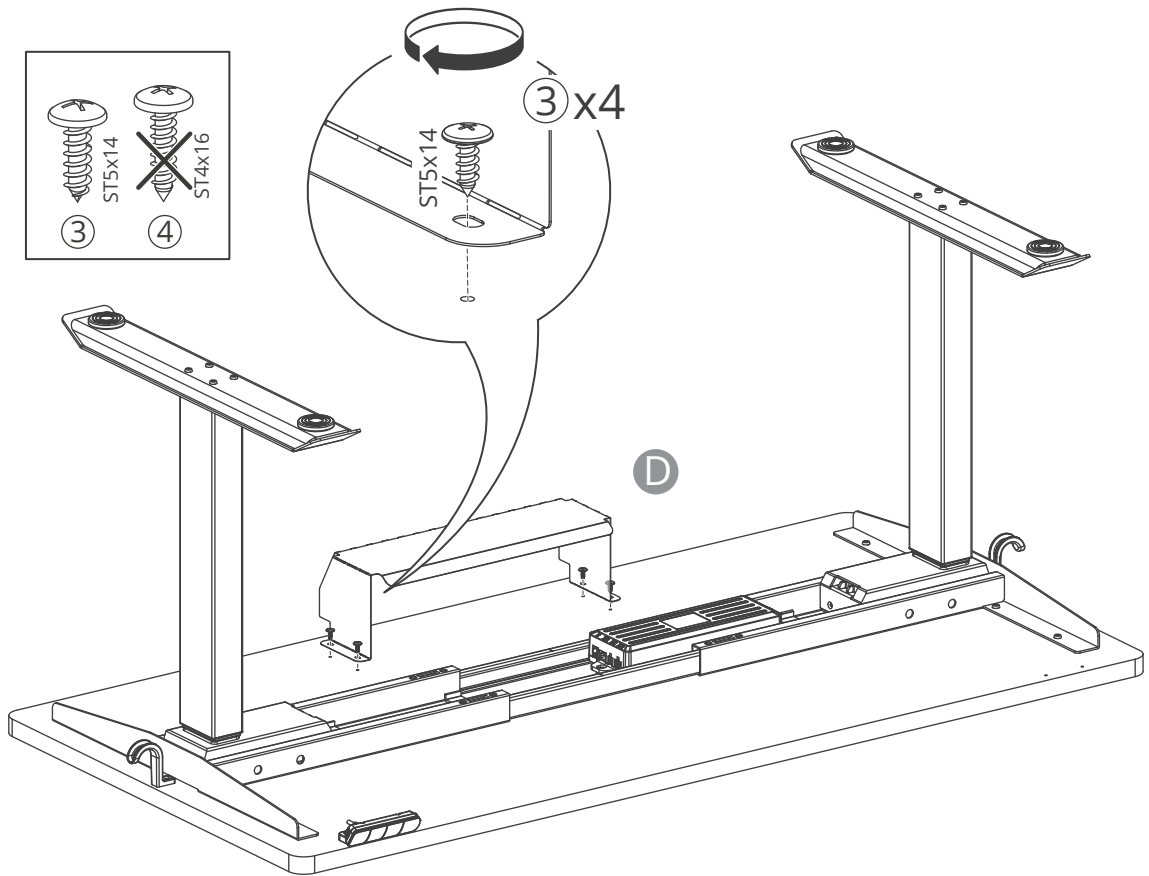

# 14

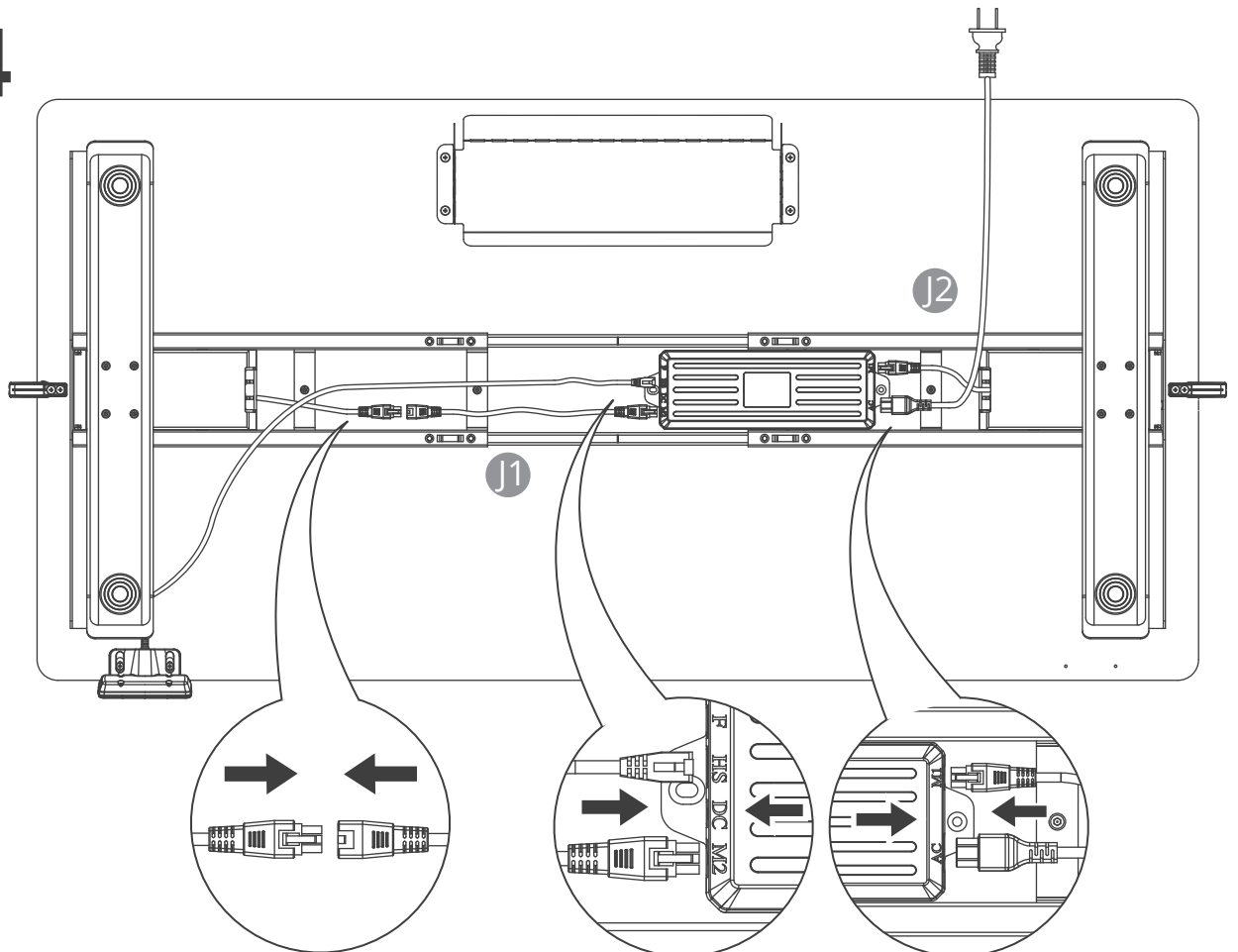

# 15

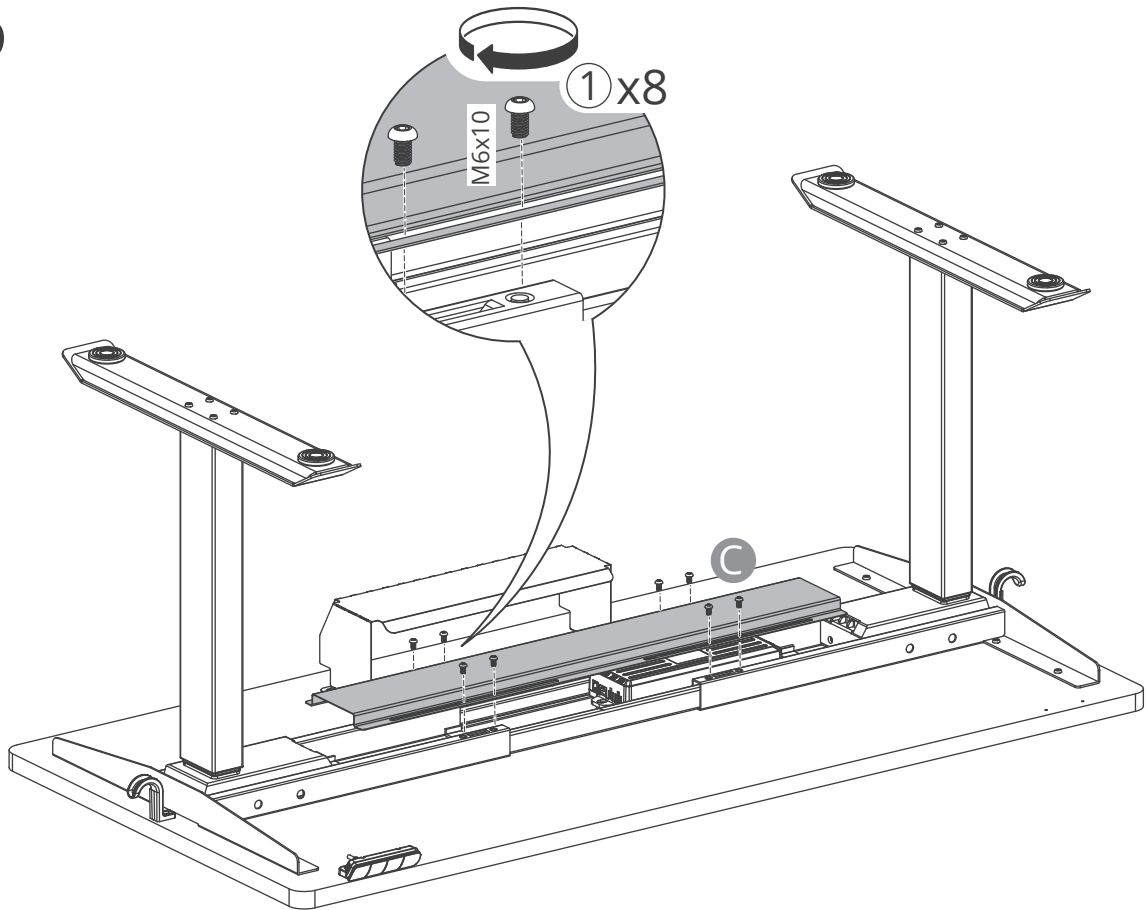

# 16

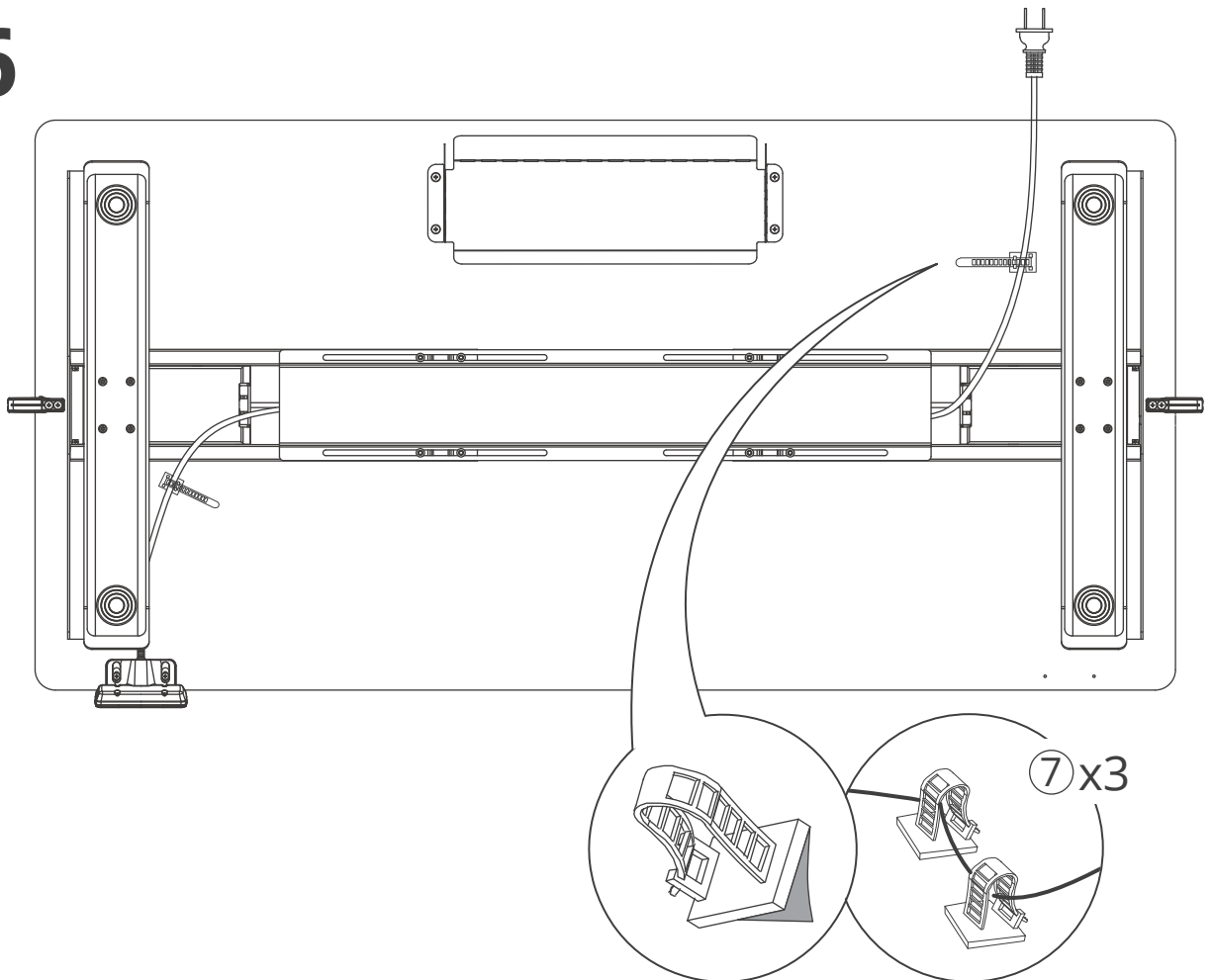

17

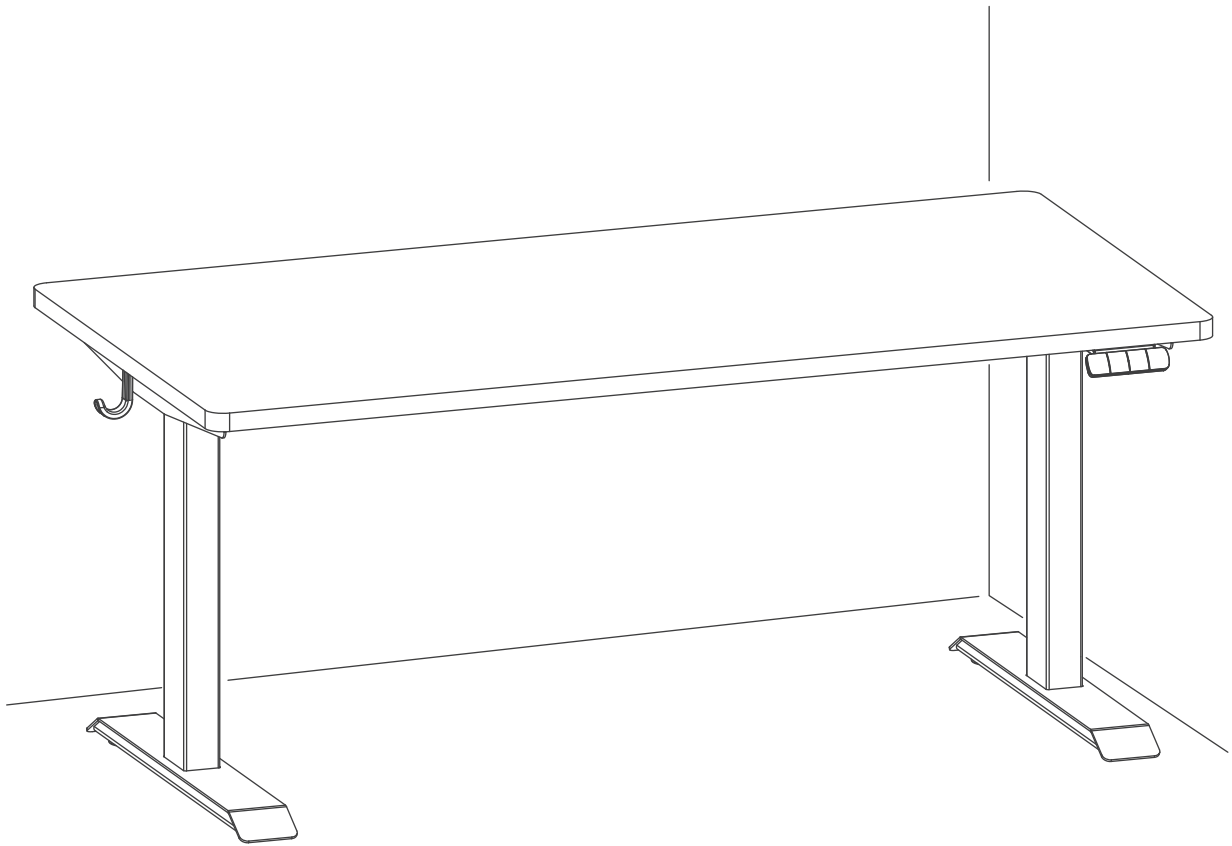

# 使用説明



## ご注意:

テーブルの昇降中に障害物がないこと、テーブルが壁に接していないこと、すべてのケーブルがテーブルを上下させるのに十分な長さであることを確認してください。

## アドバイス:

座ったときに最も快適な高さを1、立ったときに最も快適な高さを2に設定し、他の高さにも自由に設定可能。



## リセット異常

### 保護現象

コントローラの異常エラーが表示された後、デジタルチューブにE07/E08が表示されます。電源を切った後に電源を入れてもエラー表示のままで、どのキーを押しても機能しません

### 操作

降下ボタンを5秒間長押しすると、デジタルチューブにRSTが表示され、ボタンを放してから降下ボタンを押すことでリセットすることができます操作。



## 上限リミットを設定する

Mキーを押して、デジタルチューブに「S-」が表示されたら、キーから手を離します。UPキーを短く押すと、デジタルチューブの'S-'が1回点滅し、キーから手を離します。デジタルチューブに「999」が表示されるまで、もう一度Mキーを押し続けます。これで上限値の設定は完了です。



## 下限リミットを設定する

Mキーを押して、デジタルチューブに「S-」を表示させ、キーを離します。DOWNキーを短く押し、「S-」を1回点減させた後、キーを離します。デジタルチューブに「000」が表示されるまで、再度Mキーを長押しします。これで下限値の設定は完了です。



2秒長押し

## リミットを解除する

Mボタンを押すと、デジタルチューブが「S-」と表示され、ボタンを放します。もう一回Mボタンを2秒押し、デジタルチューブに「555」と表示されます。上下限リミット設定を削除します。



8S長押し

## ロック

Mキーを1回押すと、デジタルチューブに「S-」と表示され、離します。その後、デジタルチューブに「LOC」と表示され、ハンドコントロールがロックされるまでMキーを長押しします。

## アンロック

LOCロック状態でMボタンを8秒間長押しすると、デジタルチューブに数字が表示され、手動コンローラーのボタンがアンロックされます。



5S長押し

## 最小高さの修正

リセット状態、すなわちデジタルチューブがRSTを表すと、Mボタンを長押しすると、デジタルチューブがリセットし上昇後の高さ値が表示され、そして点減します。

上昇ボタンまたは降下ボタンを押して、必要な高さに調整します。ボタンを放して5秒後、デジタルチューブはRSTに戻り、修正に成功しました。



5S長押し

## 記憶寸動・記憶続動の切り替え

リセット状態、すなわちデジタルチューブがRSTを表示する状態です。

ボタン「1」を5秒間長押しすることで、記憶点動と記憶続動を切り替えます。

デジタルチューブは「10.1」を表示し、記憶位置が続動します。

デジタルチューブが「10.2」と表示され、記憶位置が寸動します。



5S長押し

## センチメートルとインチの表示切り替え

リセット状態、すなわちデジタルチューブがRSTを表示する状態です。

ボタン「2」を5秒間長押しすると、inch表示とcm表示が切り替わります。

デジタルチューブには「10.3」と表示され、リセット後にcmで高さの値が表示されます。

デジタルチューブは「10.4」と表示され、リセット後にinchで高さの値が表示されます。



5S長押し

## 障害時のロールバック感度の選択

リセット状態、すなわちデジタルチューブがRSTを表示する状態です。上昇ボタンを5秒間長押しすると、障害時のロールバック感度が変更され、デジタルチューブが表示を切り替えることができます

「10.5」 --10kg

「10.6」 --15kg

「10.7」 --20kg



## 記憶位置の設定

Mボタンを押すと、デジタルチューブに「S-」と表示され、どちらかの記憶ボタン（数字ボタン）を選択して押すと、現在地が記憶されます。

上昇/降下ボタンを使用し、昇降テーブルを希望の位置まで上昇させて上記の動作を繰り返します。

## よくある質問と解決方法

1. お使いのテーブルで以下の問題が発生したら、リセットして解決してみてください。
  - ・動作異常
  - ・手動コントローラーにはRESが表示されます ( reset )
  - ・手動コントローラーにエラーメッセージ(E07、E08)が表示されるが、モーター駆動ケーブルが正常に接続されている場合
2. 手動コントローラーにHOT(hot)が表示されると、電源を切って20分間冷却してください。

## 顧客サービス

電話番号：05058402689

受理時間：10:00~ 13:00、14:30~17:30、(年末年始を除く)

## 返品先住所

1. 〒350-1151 埼玉県川越市今福1434-3-M23022 今福1号倉庫DD発送代行倉庫

2. 〒571-0027 大阪府門真市五月田町12-10 M23022

(返品・交換が必要な場合は、事前にカスタマーサービスにご連絡ください)

ユーニバース株式会社

東京都港区浜松町2丁目2番15号浜松町ダイヤビル2F

service-jp@vernalspace.com

---